

# АТЛАС НАСТРОЕК BoxBinder RE-1404M

VER.1.1

Методы, способы и спецификации, а также техника настройки тракта применительно к различным видам полиграфической продукции

## ОГЛАВЛЕНИЕ

РАЗДЕЛ: «МОНОФУНКЦИИ»	4-10 стр.
ПОДРАЗДЕЛ: «ТОЛЬКО СКЛЕЙКА»	
РАЗДЕЛ «МОНОФУНКЦИИ»	11-20 стр.
ПОДРАЗДЕЛ : «ТОЛЬКО БИГОВКА»	
РАЗДЕЛ: «МОНОФУНКЦИИ»	21-27 стр.
ПОДРАЗДЕЛ: «ТОЛЬКО ПЕРФОРАЦИЯ, РЕЗКА или НАДСЕЧКА»	
РАЗДЕЛ «КОМБИНАЦИОННЫЕ»	28-31 стр.
ОПЕРАЦИЯ: БИГОВКА+СКЛЕЙКА	

## УСЛОВНЫЕ ОБОЗНАЧЕНИЯ ЛИНИЙ ПО ОПЕРАЦИЯМ:

РЕЗ (край)



БИГ



ПЕРФОРАЦИЯ



РЕЗ



НАДСЕЧКА



КЛЕЕВАЯ ПОЛОСА



**BoxBinder RE-1404M**

РАЗДЕЛ «МОНОФУНКЦИИ»

ПОДРАЗДЕЛ: ЛИНЕЙНАЯ СКЛЕЙКА

РАЗДЕЛ: «МОНОФУНКЦИИ»  
 ПОДРАЗДЕЛ: «ТОЛЬКО СКЛЕЙКА»  
 ВИД: ПАКЕТ БУМАЖНЫЙ

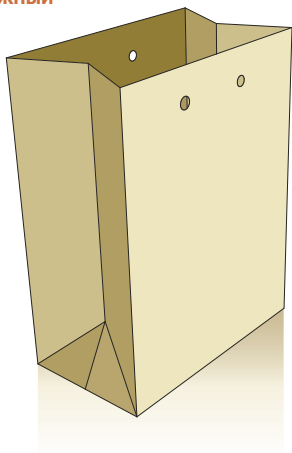

РАСКРОЙ ВИДА И ФУНКЦИОНАЛЬНАЯ СХЕМА:

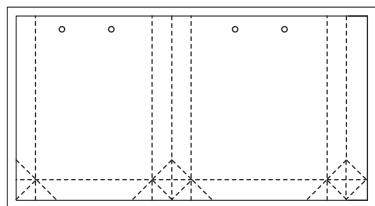

A

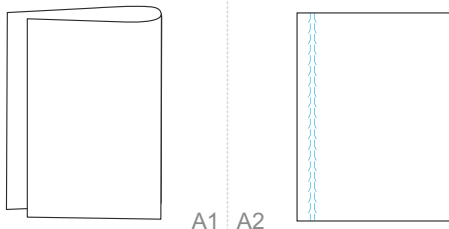

A1 A2

КОМПЛЕКТАЦИЯ ПО ПОДГРУППЕ:

ПРОКАТНЫЙ РОЛИК	ФУНКЦИОНАЛЬНЫЙ РОЛИК	КЛЕЕВОЙ РОЛИК (3мм)	КЛЕЕВОЙ РОЛИК (5мм)	КЛЕЕВАЯ ВАННА ЦЕНТРАЛЬНЫЙ РАКЕЛЬ	КЛЕЕВАЯ ВАННА БОКОВОЙ РАКЕЛЬ
<input checked="" type="checkbox"/>	<input type="checkbox"/>	<input checked="" type="checkbox"/>	<input type="checkbox"/>	<input checked="" type="checkbox"/>	<input type="checkbox"/>
2		1		1	
ПРИЖИМНОЙ УЗЕЛ (правый)	ПРИЖИМНОЙ УЗЕЛ (левый)	БИГОВОЧНЫЙ УЗЕЛ (правый)	БИГОВОЧНЫЙ УЗЕЛ (левый)	ПЕРФОРАЦИОННЫЙ УЗЕЛ	ОТРЕЗНОЙ УЗЕЛ
<input checked="" type="checkbox"/>	<input checked="" type="checkbox"/>	<input type="checkbox"/>	<input type="checkbox"/>	<input type="checkbox"/>	<input type="checkbox"/>
1	2				

МЕТОД РАССТАНОВКИ:

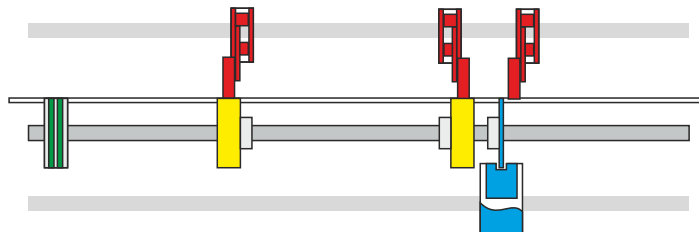

СПЕЦИФИКАЦИЯ ПО ПОДГРУППЕ:

КОЛИЧЕСТВО ОПЕРАТОРОВ	РЕКОМЕНДУЕМАЯ СКОРОСТЬ ТРАКТА %	КОЛИЧЕСТВО ЗАХОДОВ	ТРЕБУЕТСЯ ВЕРСИЯ МАШИНЫ «L»	ТРЕБУЮТСЯ ДОП. УЗЛЫ	ТРЕБУЕТСЯ УЗЕЛ НАДСЕЧКИ
1	50	1	<input type="checkbox"/>	<input type="checkbox"/>	<input type="checkbox"/>
РЕКОМЕНДУЕМЫЙ ТИП КЛЕЯ	ПОДГОТОВИТЕЛЬНАЯ ОПЕРАЦИЯ С ЗАГОТОВКОЙ	ТРЕБУЕТСЯ НАПРАВЛЯЮЩЕЕ EXTENDED	ПРОИЗВОДИТЕЛЬНОСТЬ В ЧАС	ПРИЕМЛЕМЫЙ ТИРАЖ	
G3 G9	<input checked="" type="checkbox"/>	<input type="checkbox"/>	от 150	от 50 до	3000

РАЗДЕЛ: «МОНОФУНКЦИИ»  
 ПОДРАЗДЕЛ: «ТОЛЬКО СКЛЕЙКА»  
 ВИД: КОНВЕРТ

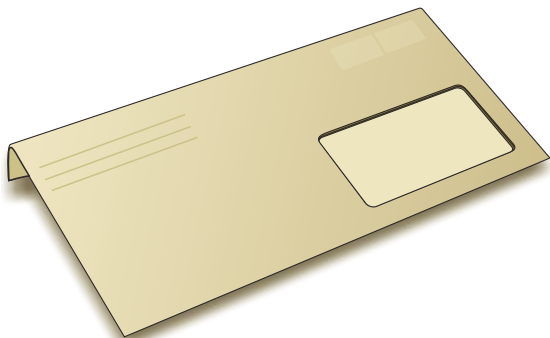

РАСКРОЙ ВИДА И ФУНКЦИОНАЛЬНАЯ СХЕМА:

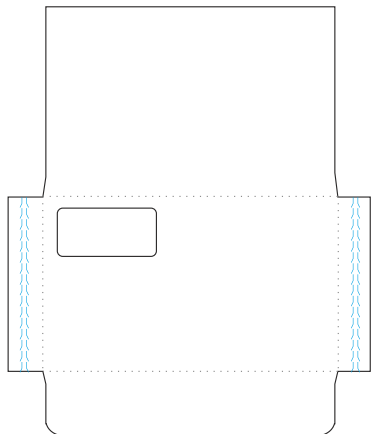

КОМПЛЕКТАЦИЯ ПО ПОДГРУППЕ:

ПРОКАТНЫЙ РОЛИК	ФУНКЦИОНАЛЬНЫЙ РОЛИК	КЛЕЕВОЙ РОЛИК (3мм)	КЛЕЕВОЙ РОЛИК (5мм)	КЛЕЕВАЯ ВАННА ЦЕНТРАЛЬНЫЙ РАКЕЛЬ	КЛЕЕВАЯ ВАННА БОКОВОЙ РАКЕЛЬ
✓ 2		✓ 2			✓ 2
ПРИЖИМНОЙ УЗЕЛ (правый)	ПРИЖИМНОЙ УЗЕЛ (левый)	БИГОВОЧНЫЙ УЗЕЛ (правый)	БИГОВОЧНЫЙ УЗЕЛ (левый)	ПЕРФОРАЦИОННЫЙ УЗЕЛ	ОТРЕЗНОЙ УЗЕЛ
✓ 2	✓ 2				

МЕТОД РАССТАНОВКИ:

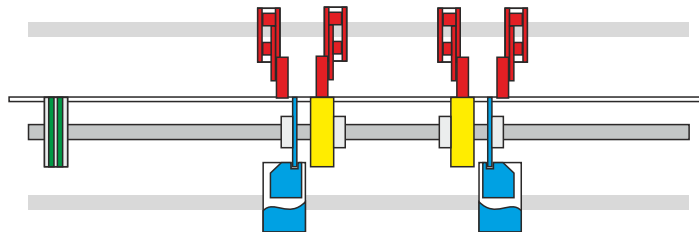

СПЕЦИФИКАЦИЯ ПО ПОДГРУППЕ:

КОЛИЧЕСТВО ОПЕРАТОРОВ	РЕКОМЕНДУЕМАЯ СКОРОСТЬ ТРАКТА %	КОЛИЧЕСТВО ЗАХОДОВ	ТРЕБУЕТСЯ ВЕРСИЯ МАШИНЫ «L»	ТРЕБУЮТСЯ ДОП. УЗЛЫ	ТРЕБУЕТСЯ УЗЕЛ НАДСЕЧКИ
2 4	70	1			
РЕКОМЕНДУЕМЫЙ ТИП КЛЕЯ	ПОДГОТОВИТЕЛЬНАЯ ОПЕРАЦИЯ С ЗАГОТОВКОЙ	ТРЕБУЕТСЯ НАПРАВЛЯЮЩИЕ EXTENDED	ПРОИЗВОДИТЕЛЬНОСТЬ В ЧАС	ПРИЕМЛЕМЫЙ ТИРАЖ	
	G9		ОТ 500	ОТ 50	ДО 5000

РАЗДЕЛ: «МОНОФУНКЦИИ»  
 ПОДРАЗДЕЛ: «ТОЛЬКО СКЛЕЙКА»  
 ВИД: СТАНДАРТНАЯ 4-х КЛАПАННАЯ КОРОБКА, ГОФРИРОВАННЫЙ КАРТОН

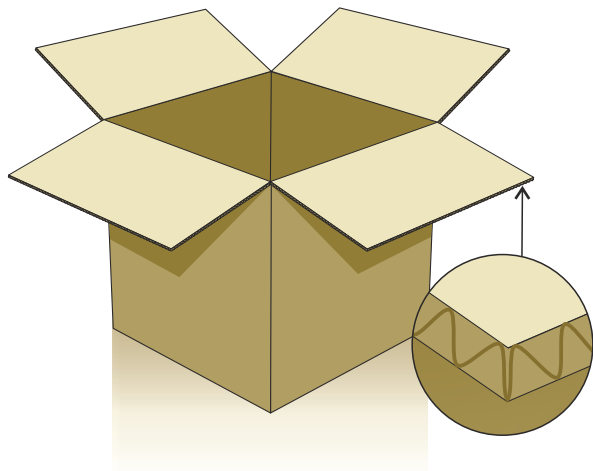

РАСКРОЙ ВИДА И ФУНКЦИОНАЛЬНАЯ СХЕМА:

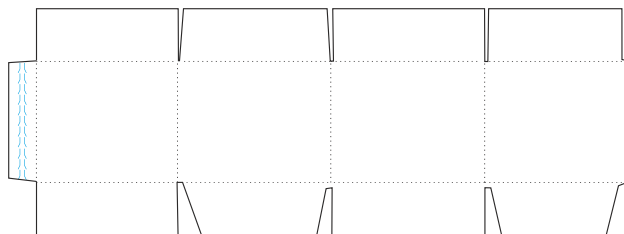

КОМПЛЕКТАЦИЯ ПО ПОДГРУППЕ:

ПРОКАТНЫЙ РОЛИК	ФУНКЦИОНАЛЬНЫЙ РОЛИК	КЛЕЕВОЙ РОЛИК (3мм)	КЛЕЕВОЙ РОЛИК (5мм)	КЛЕЕВАЯ ВАННА ЦЕНТРАЛЬНЫЙ РАКЕЛЬ	КЛЕЕВАЯ ВАННА БОКОВОЙ РАКЕЛЬ
<input checked="" type="checkbox"/>	<input type="checkbox"/>	<input type="checkbox"/>	<input checked="" type="checkbox"/>	<input checked="" type="checkbox"/>	<input type="checkbox"/>
2			1	1	
ПРИЖИМНОЙ УЗЕЛ (правый)	ПРИЖИМНОЙ УЗЕЛ (левый)	БИГОВОЧНЫЙ УЗЕЛ (правый)	БИГОВОЧНЫЙ УЗЕЛ (левый)	ПЕРФОРАЦИОННЫЙ УЗЕЛ	ОТРЕЗНОЙ УЗЕЛ
<input checked="" type="checkbox"/>	<input checked="" type="checkbox"/>	<input type="checkbox"/>	<input type="checkbox"/>	<input type="checkbox"/>	<input type="checkbox"/>
1	2				

МЕТОД РАССТАНОВКИ:

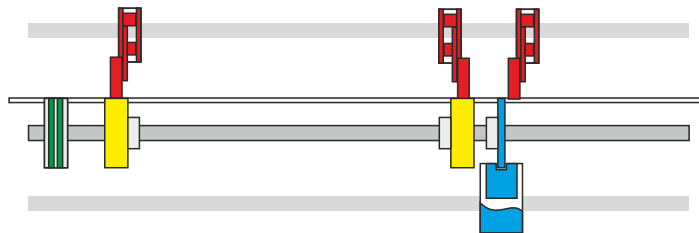

СПЕЦИФИКАЦИЯ ПО ПОДГРУППЕ:

КОЛИЧЕСТВО ОПЕРАТОРОВ	РЕКОМЕНДУЕМАЯ СКОРОСТЬ ТРАКТА %	КОЛИЧЕСТВО ЗАХОДОВ	ТРЕБУЕТСЯ ВЕРСИЯ МАШИНЫ «L»	ТРЕБУЮТСЯ ДОП. УЗЛЫ	ТРЕБУЕТСЯ УЗЕЛ НАДСЕЧКИ
2	50	1	<input checked="" type="checkbox"/> при L/2 Более 500мм	<input type="checkbox"/>	<input type="checkbox"/>
РЕКОМЕНДУЕМЫЙ ТИП КЛЕЯ	ПОДГОТОВИТЕЛЬНАЯ ОПЕРАЦИЯ С ЗАГОТОВКОЙ	ТРЕБУЕТСЯ НАПРАВЛЯЮЩИЕ EXTENDED	ПРОИЗВОДИТЕЛЬНОСТЬ В ЧАС	ПРИЕМЛЕМЫЙ ТИРАЖ	
G3	<input type="checkbox"/>	<input type="checkbox"/>	от 500	от 10 до 1000	

РАЗДЕЛ: «МОНОФУНКЦИИ»  
 ПОДРАЗДЕЛ: «ТОЛЬКО СКЛЕЙКА»  
 ВИД: КОРОБКА 3-х КЛАПАННАЯ

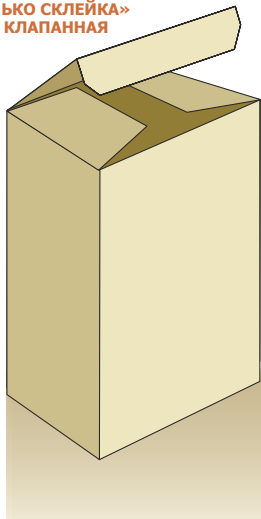

РАСКРОЙ ВИДА И ФУНКЦИОНАЛЬНАЯ СХЕМА:

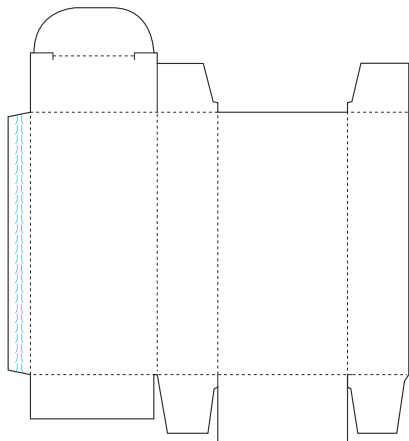

КОМПЛЕКТАЦИЯ ПО ПОДГРУППЕ:

ПРОКАТНЫЙ РОЛИК	ФУНКЦИОНАЛЬНЫЙ РОЛИК	КЛЕЕВОЙ РОЛИК (3мм)	КЛЕЕВОЙ РОЛИК (5мм)	КЛЕЕВАЯ ВАННА ЦЕНТРАЛЬНЫЙ РАКЕЛЬ	КЛЕЕВАЯ ВАННА БОКОВОЙ РАКЕЛЬ
<input checked="" type="checkbox"/>	<input type="checkbox"/>	<input checked="" type="checkbox"/>	<input type="checkbox"/>	<input checked="" type="checkbox"/>	<input type="checkbox"/>
2		1			
ПРИЖИМНОЙ УЗЕЛ (правый)	ПРИЖИМНОЙ УЗЕЛ (левый)	БИГОВОЧНЫЙ УЗЕЛ (правый)	БИГОВОЧНЫЙ УЗЕЛ (левый)	ПЕРФОРАЦИОННЫЙ УЗЕЛ	ОТРЕЗНОЙ УЗЕЛ
<input checked="" type="checkbox"/>	<input checked="" type="checkbox"/>	<input type="checkbox"/>	<input type="checkbox"/>	<input type="checkbox"/>	<input type="checkbox"/>
1	2				

МЕТОД РАССТАНОВКИ:

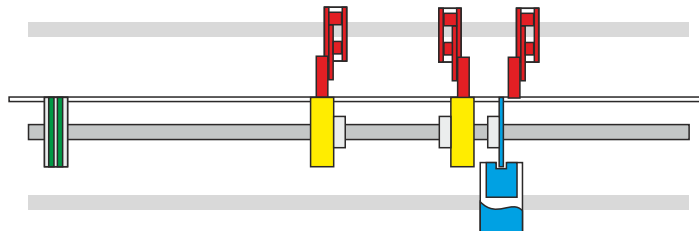

СПЕЦИФИКАЦИЯ ПО ПОДГРУППЕ:

КОЛИЧЕСТВО ОПЕРАТОРОВ	РЕКОМЕНДУЕМАЯ СКОРОСТЬ ТРАКТА %	КОЛИЧЕСТВО ЗАХОДОВ	ТРЕБУЕТСЯ ВЕРСИЯ МАШИНЫ «L»	ТРЕБУЮТСЯ ДОП. УЗЛЫ	ТРЕБУЕТСЯ УЗЕЛ НАДСЕЧКИ
2 4	80	1	<input type="checkbox"/>	<input type="checkbox"/>	<input type="checkbox"/>
РЕКОМЕНДУЕМЫЙ ТИП КЛЕЯ	ПОДГОТОВИТЕЛЬНАЯ ОПЕРАЦИЯ С ЗАГОТОВКОЙ	ТРЕБУЕТСЯ НАПРАВЛЯЮЩИЕ EXTENDED	ПРОИЗВОДИТЕЛЬНОСТЬ В ЧАС	ПРИЕМЛЕМЫЙ ТИРАЖ	
G3	<input type="checkbox"/>	<input type="checkbox"/>	ОТ 2000	ОТ 10	ДО 20000

РАЗДЕЛ: «МОНОФУНКЦИИ»  
 ПОДРАЗДЕЛ: «ТОЛЬКО СКЛЕЙКА»  
 ВИД: СКЛЕЙКА СЛОЖНОЙ НЕ ПРЯМОЛИНЕЙНОЙ ЗАГОТОВКИ

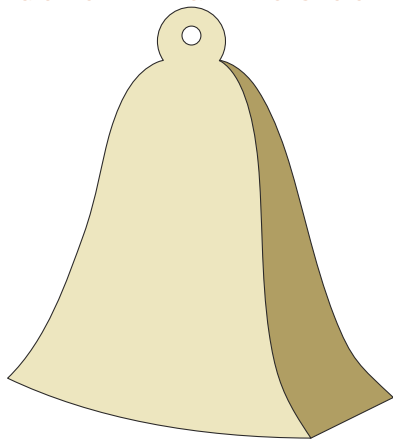

РАСКРОЙ ВИДА И ФУНКЦИОНАЛЬНАЯ СХЕМА:

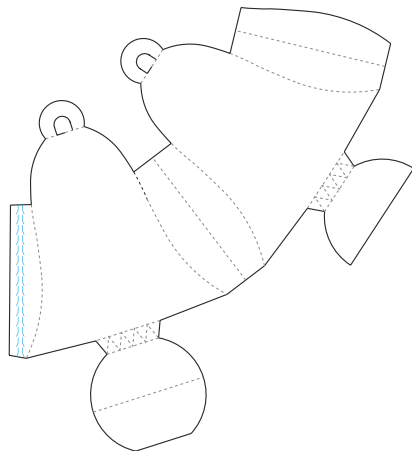

КОМПЛЕКТАЦИЯ ПО ПОДГРУППЕ:

ПРОКАТНЫЙ РОЛИК	ФУНКЦИОНАЛЬНЫЙ РОЛИК	КЛЕЕВОЙ РОЛИК (3мм)	КЛЕЕВОЙ РОЛИК (5мм)	КЛЕЕВАЯ ВАННА ЦЕНТРАЛЬНЫЙ РАКЕЛЬ	КЛЕЕВАЯ ВАННА БОКОВОЙ РАКЕЛЬ
<input checked="" type="checkbox"/>	<input type="checkbox"/>	<input checked="" type="checkbox"/>	<input type="checkbox"/>	<input checked="" type="checkbox"/>	<input type="checkbox"/>
ПРИЖИМНОЙ УЗЕЛ (правый)	ПРИЖИМНОЙ УЗЕЛ (левый)	БИГОВОЧНЫЙ УЗЕЛ (правый)	БИГОВОЧНЫЙ УЗЕЛ (левый)	ПЕРФОРАЦИОННЫЙ УЗЕЛ	ОТРЕЗНОЙ УЗЕЛ
<input checked="" type="checkbox"/>	<input checked="" type="checkbox"/>	<input type="checkbox"/>	<input type="checkbox"/>	<input type="checkbox"/>	<input type="checkbox"/>

МЕТОД РАССТАНОВКИ:

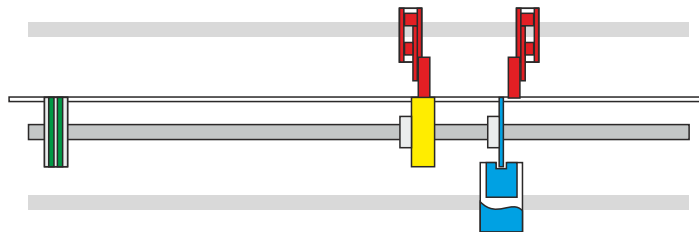

СПЕЦИФИКАЦИЯ ПО ПОДГРУППЕ:

КОЛИЧЕСТВО ОПЕРАТОРОВ	РЕКОМЕНДУЕМАЯ СКОРОСТЬ ТРАКТА %	КОЛИЧЕСТВО ЗАХОДОВ	ТРЕБУЕТСЯ ВЕРСИЯ МАШИНЫ «L»	ТРЕБУЮТСЯ ДОП. УЗЛЫ	ТРЕБУЕТСЯ УЗЕЛ НАДСЕЧКИ
2	30	1	<input type="checkbox"/>	<input type="checkbox"/>	<input type="checkbox"/>
РЕКОМЕНДУЕМЫЙ ТИП КЛЕЯ	ПОДГОТОВИТЕЛЬНАЯ ОПЕРАЦИЯ С ЗАГОТОВКОЙ	ТРЕБУЕТСЯ НАПРАВЛЯЮЩИЕ EXTENDED	ПРОИЗВОДИТЕЛЬНОСТЬ В ЧАС	ПРИЕМЛЕМЫЙ ТИРАЖ	
<input type="checkbox"/> G9	<input type="checkbox"/>	<input checked="" type="checkbox"/>	ОТ 200	ОТ 50	ДО 500



РАЗДЕЛ: «МОНОФУНКЦИИ»  
 ПОДРАЗДЕЛ: «ТОЛЬКО СКЛЕЙКА»  
 ВИД: CD ТРЕЙ



РАСКРОЙ ВИДА И ФУНКЦИОНАЛЬНАЯ СХЕМА:

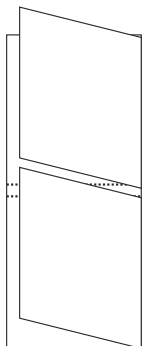
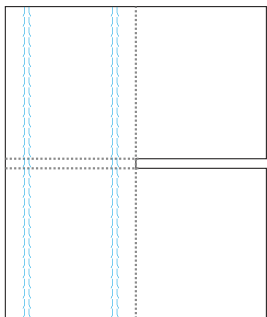

КОМПЛЕКТАЦИЯ ПО ПОДГРУППЕ:

ПРОКАТНЫЙ РОЛИК	ФУНКЦИОНАЛЬНЫЙ РОЛИК	КЛЕЕВОЙ РОЛИК (3мм)	КЛЕЕВОЙ РОЛИК (5мм)	КЛЕЕВАЯ ВАННА ЦЕНТРАЛЬНЫЙ РАКЕЛЬ	КЛЕЕВАЯ ВАННА БОКОВОЙ РАКЕЛЬ
<input checked="" type="checkbox"/>	<input type="checkbox"/>	<input checked="" type="checkbox"/>	<input type="checkbox"/>	<input type="checkbox"/>	<input checked="" type="checkbox"/>
2		2			2
ПРИЖИМНОЙ УЗЕЛ (правый)	ПРИЖИМНОЙ УЗЕЛ (левый)	БИГОВОЧНЫЙ УЗЕЛ (правый)	БИГОВОЧНЫЙ УЗЕЛ (левый)	ПЕРФОРАЦИОННЫЙ УЗЕЛ	ОТРЕЗНОЙ УЗЕЛ
<input checked="" type="checkbox"/>	<input type="checkbox"/>	<input type="checkbox"/>	<input type="checkbox"/>	<input type="checkbox"/>	<input type="checkbox"/>
2					

МЕТОД РАССТАНОВКИ:

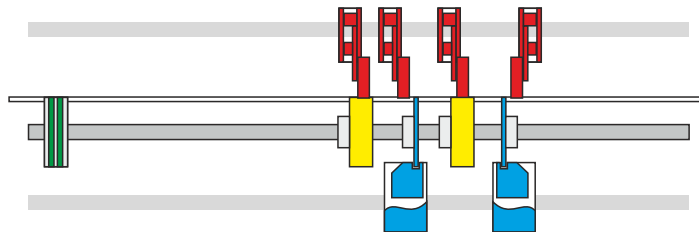

СПЕЦИФИКАЦИЯ ПО ПОДГРУППЕ:

КОЛИЧЕСТВО ОПЕРАТОРОВ	РЕКОМЕНДУЕМАЯ СКОРОСТЬ ТРАКТА %	КОЛИЧЕСТВО ЗАХОДОВ	ТРЕБУЕТСЯ ВЕРСИЯ МАШИНЫ «L»	ТРЕБУЮТСЯ ДОП. УЗЛЫ	ТРЕБУЕТСЯ УЗЕЛ НАДСЕЧКИ
2	4	80	1		
РЕКОМЕНДУЕМЫЙ ТИП КЛЕЯ	ПОДГОТОВИТЕЛЬНАЯ ОПЕРАЦИЯ С ЗАГОТОВКОЙ	ТРЕБУЕТСЯ НАПРАВЛЯЮЩИЕ EXTENDED	ПРОИЗВОДИТЕЛЬНОСТЬ В ЧАС	ПРИЕМЛЕМЫЙ ТИРАЖ	
G3 G9			от 1500	от 50	до 10000

РАЗДЕЛ: «МОНОФУНКЦИИ»  
 ПОДРАЗДЕЛ: «ТОЛЬКО СКЛЕЙКА»  
 ВИД: ПЕНАЛ СПИЧЕЧНОГО КОРОБКА

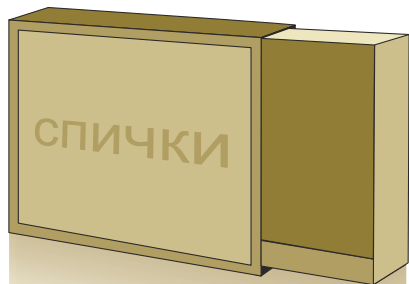

РАСКРОЙ ВИДА И ФУНКЦИОНАЛЬНАЯ СХЕМА:

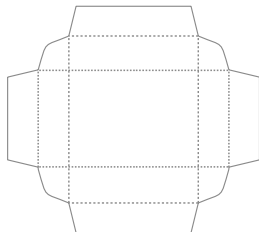
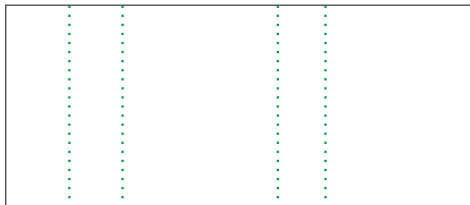

КОМПЛЕКТАЦИЯ ПО ПОДГРУППЕ:

ПРОКАТНЫЙ РОЛИК	ФУНКЦИОНАЛЬНЫЙ РОЛИК	КЛЕЕВОЙ РОЛИК (3мм)	КЛЕЕВОЙ РОЛИК (5мм)	КЛЕЕВАЯ ВАННА ЦЕНТРАЛЬНЫЙ РАКЕЛЬ	КЛЕЕВАЯ ВАННА БОКОВОЙ РАКЕЛЬ
<input checked="" type="checkbox"/>	<input type="checkbox"/>	<input checked="" type="checkbox"/>	<input type="checkbox"/>	<input checked="" type="checkbox"/>	<input type="checkbox"/>
ПРИЖИМНОЙ УЗЕЛ (правый)	ПРИЖИМНОЙ УЗЕЛ (левый)	БИГОВОЧНЫЙ УЗЕЛ (правый)	БИГОВОЧНЫЙ УЗЕЛ (левый)	ПЕРФОРАЦИОННЫЙ УЗЕЛ	ОТРЕЗНОЙ УЗЕЛ
<input checked="" type="checkbox"/>	<input checked="" type="checkbox"/>	<input type="checkbox"/>	<input type="checkbox"/>	<input type="checkbox"/>	<input type="checkbox"/>

МЕТОД РАССТАНОВКИ:

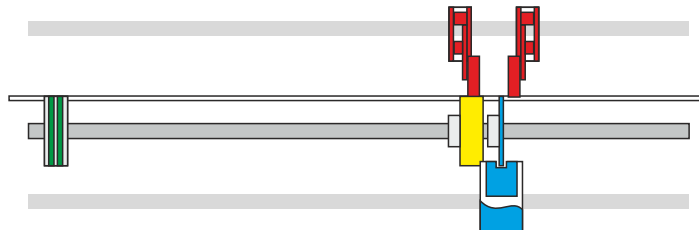

СПЕЦИФИКАЦИЯ ПО ПОДГРУППЕ:

КОЛИЧЕСТВО ОПЕРАТОРОВ	РЕКОМЕНДУЕМАЯ СКОРОСТЬ ТРАКТА %	КОЛИЧЕСТВО ЗАХОДОВ	ТРЕБУЕТСЯ ВЕРСИЯ МАШИНЫ «L»	ТРЕБУЮТСЯ ДОП. УЗЛЫ	ТРЕБУЕТСЯ УЗЕЛ НАДСЕЧКИ
1	60	1	<input type="checkbox"/>	<input type="checkbox"/>	<input type="checkbox"/>
РЕКОМЕНДУЕМЫЙ ТИП КЛЕЯ	ПОДГОТОВИТЕЛЬНАЯ ОПЕРАЦИЯ С ЗАГОТОВКОЙ	ТРЕБУЕТСЯ НАПРАВЛЯЮЩИЕ EXTENDED	ПРОИЗВОДИТЕЛЬНОСТЬ В ЧАС	ПРИЕМЛЕМЫЙ ТИРАЖ	
G3 G9	<input type="checkbox"/>	<input checked="" type="checkbox"/>	от 1000	от 50	до 20000

**BoxBinder RE-1404M**

РАЗДЕЛ «МОНОФУНКЦИИ»

ПОДРАЗДЕЛ: ЛИНЕЙНАЯ БИГОВКА

**РАЗДЕЛ «МОНОФУНКЦИИ»**

**ПОДРАЗДЕЛ : «ТОЛЬКО БИГОВКА»**

**ВИД: БИГОВКА ЛИСТОВ В ПАЧКЕ, БИГОВКА СФАЛЬЦОВАННЫХ ИЗДЕЛИЙ**

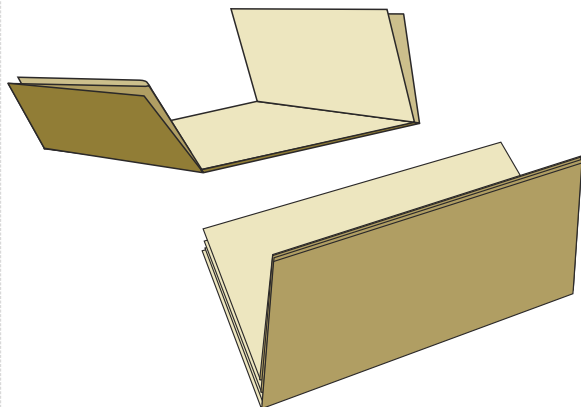

**РАСКРОЙ ВИДА И ФУНКЦИОНАЛЬНАЯ СХЕМА:**

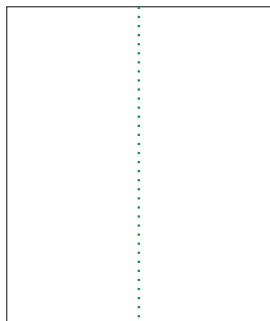

**КОМПЛЕКТАЦИЯ ПО ПОДГРУППЕ:**

ПРОКАТНЫЙ РОЛИК	ФУНКЦИОНАЛЬНЫЙ РОЛИК	КЛЕЕВОЙ РОЛИК (3мм)	КЛЕЕВОЙ РОЛИК (5мм)	КЛЕЕВАЯ ВАННА ЦЕНТРАЛЬНЫЙ РАКЕЛЬ	КЛЕЕВАЯ ВАННА БОКОВОЙ РАКЕЛЬ
<input checked="" type="checkbox"/>	<input checked="" type="checkbox"/>	<input type="checkbox"/>	<input type="checkbox"/>	<input type="checkbox"/>	<input checked="" type="checkbox"/>
2	3				1
ПРИЖИМНОЙ УЗЕЛ (правый)	ПРИЖИМНОЙ УЗЕЛ (левый)	БИГОВОЧНЫЙ УЗЕЛ (правый)	БИГОВОЧНЫЙ УЗЕЛ (левый)	ПЕРФОРАЦИОННЫЙ УЗЕЛ	ОТРЕЗНОЙ УЗЕЛ
<input checked="" type="checkbox"/>	<input type="checkbox"/>	<input type="checkbox"/>	<input type="checkbox"/>	<input checked="" type="checkbox"/>	<input type="checkbox"/>
2				3	

**МЕТОД РАССТАНОВКИ:**

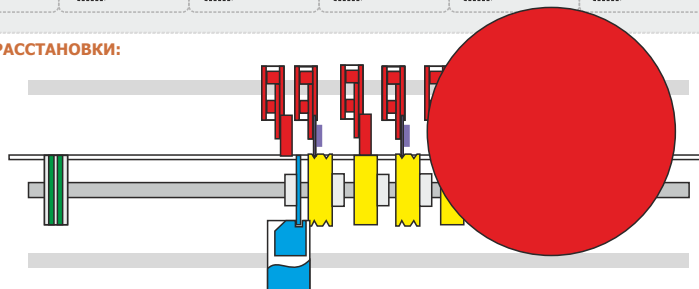

**СПЕЦИФИКАЦИЯ ПО ПОДГРУППЕ:**

КОЛИЧЕСТВО ОПЕРАТОРОВ	РЕКОМЕНДУЕМАЯ СКОРОСТЬ ТРАКТА %	КОЛИЧЕСТВО ЗАХОДОВ	ТРЕБУЕТСЯ ВЕРСИЯ МАШИНЫ «L»	ТРЕБУЮТСЯ ДОП. УЗЛЫ	ТРЕБУЕТСЯ УЗЕЛ НАДСЕЧКИ
2	50	1	<input type="checkbox"/>	<input checked="" type="checkbox"/>	<input type="checkbox"/>
РЕКОМЕНДУЕМЫЙ ТИП КЛЕЯ	ПОДГОТОВИТЕЛЬНАЯ ОПЕРАЦИЯ С ЗАГОТОВКОЙ	ТРЕБУЕТСЯ НАПРАВЛЯЮЩИЕ EXTENDED	ПРОИЗВОДИТЕЛЬНОСТЬ В ЧАС	ПРИЕМЛЕМЫЙ ТИРАЖ	
<input type="checkbox"/>	<input type="checkbox"/>	<input type="checkbox"/>	от 1000	от 1 до 10000	

РАЗДЕЛ: «МОНОФУНКЦИИ»  
 ПОДРАЗДЕЛ: «ТОЛЬКО БИГОВКА»  
 ВИД: КОНВЕРТ

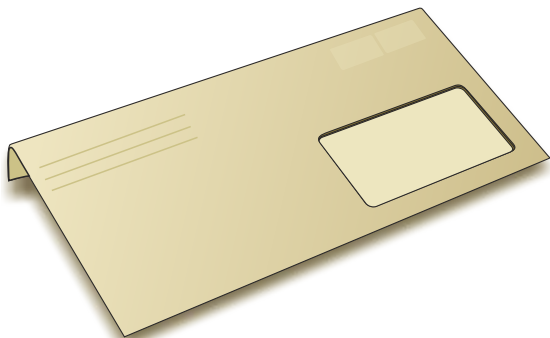

РАСКРОЙ ВИДА И ФУНКЦИОНАЛЬНАЯ СХЕМА:

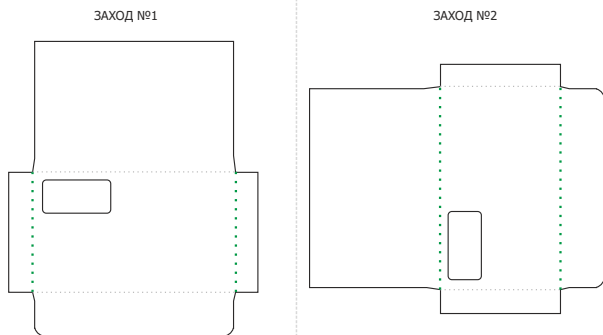

3 ЗАХОД ЕСЛИ НАНОСИТЬ НА ВЕРХНИЙ КЛАПАН СУХОЙ КЛЕЙ  
 (см. раздел «КОМБИНАЦИОННЫЕ»)

КОМПЛЕКТАЦИЯ ПО ПОДГРУППЕ:

ПРОКАТНЫЙ РОЛИК	ФУНКЦИОНАЛЬНЫЙ РОЛИК	КЛЕЕВОЙ РОЛИК (3мм)	КЛЕЕВОЙ РОЛИК (5мм)	КЛЕЕВАЯ ВАННА ЦЕНТРАЛЬНЫЙ РАКЕЛЬ	КЛЕЕВАЯ ВАННА БОКОВОЙ РАКЕЛЬ
<input checked="" type="checkbox"/>	<input checked="" type="checkbox"/>	<input type="checkbox"/>	<input type="checkbox"/>	<input type="checkbox"/>	<input type="checkbox"/>
2	2				
ПРИЖИМНОЙ УЗЕЛ (правый)	ПРИЖИМНОЙ УЗЕЛ (левый)	БИГОВОЧНЫЙ УЗЕЛ (правый)	БИГОВОЧНЫЙ УЗЕЛ (левый)	ПЕРФОРАЦИОННЫЙ УЗЕЛ	ОТРЕЗНОЙ УЗЕЛ
<input checked="" type="checkbox"/>	<input checked="" type="checkbox"/>	<input checked="" type="checkbox"/>	<input checked="" type="checkbox"/>	<input type="checkbox"/>	<input type="checkbox"/>
1	1	1	1		

МЕТОД РАССТАНОВКИ:

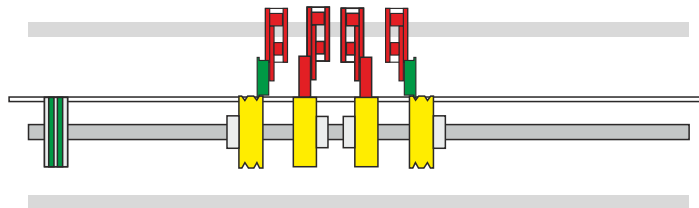

СПЕЦИФИКАЦИЯ ПО ПОДГРУППЕ:

КОЛИЧЕСТВО ОПЕРАТОРОВ	РЕКОМЕНДУЕМАЯ СКОРОСТЬ ТРАКТА %	КОЛИЧЕСТВО ЗАХОДОВ	ТРЕБУЕТСЯ ВЕРСИЯ МАШИНЫ «L»	ТРЕБУЮТСЯ ДОП. УЗЛЫ	ТРЕБУЕТСЯ УЗЕЛ НАДСЕЧКИ
1	60	2	<input type="checkbox"/>	<input type="checkbox"/>	<input type="checkbox"/>
РЕКОМЕНДУЕМЫЙ ТИП КЛЕЯ	ПОДГОТОВИТЕЛЬНАЯ ОПЕРАЦИЯ С ЗАГОТОВКОЙ	ТРЕБУЕТСЯ НАПРАВЛЯЮЩИЕ EXTENDED	ПРОИЗВОДИТЕЛЬНОСТЬ В ЧАС	ПРИЕМЛЕМЫЙ ТИРАЖ	
<input type="checkbox"/>	<input type="checkbox"/>	<input type="checkbox"/>	от 700	от 50 до 10000	

**РАЗДЕЛ: «МОНОФУНКЦИИ»**  
**ПОДРАЗДЕЛ: «ТОЛЬКО БИГОВКА»**  
**ВИД: СТАНДАРТНАЯ 4-х КЛАПАННАЯ КОРОБКА, ГОФРИРОВАННЫЙ КАРТОН**

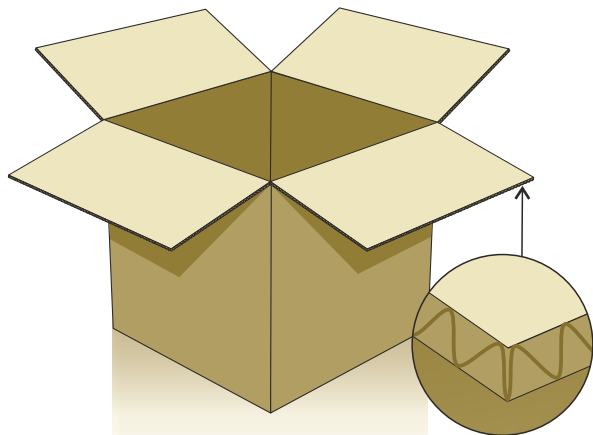

**РАСКРОЙ ВИДА И ФУНКЦИОНАЛЬНАЯ СХЕМА:**

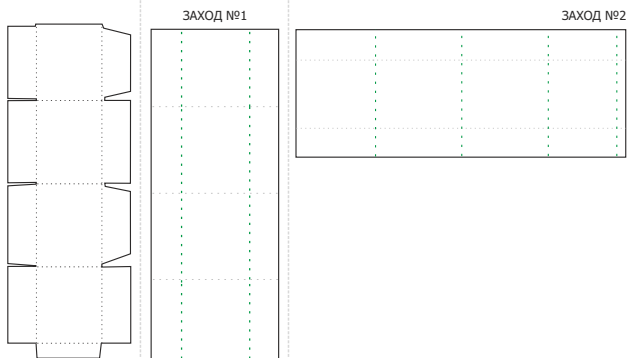

**КОМПЛЕКТАЦИЯ ПО ПОДГРУППЕ:**

ПРОКАТНЫЙ РОЛИК	ФУНКЦИОНАЛЬНЫЙ РОЛИК	КЛЕЕВОЙ РОЛИК (3мм)	КЛЕЕВОЙ РОЛИК (5мм)	КЛЕЕВАЯ ВАННА ЦЕНТРАЛЬНЫЙ РАКЕЛЬ	КЛЕЕВАЯ ВАННА БОКОВОЙ РАКЕЛЬ
<input checked="" type="checkbox"/> 2	<input checked="" type="checkbox"/> 2	<input type="checkbox"/>	<input type="checkbox"/>	<input type="checkbox"/>	<input type="checkbox"/>
ПРИЖИМНОЙ УЗЕЛ (правый)	ПРИЖИМНОЙ УЗЕЛ (левый)	БИГОВОЧНЫЙ УЗЕЛ (правый)	БИГОВОЧНЫЙ УЗЕЛ (левый)	ПЕРФОРАЦИОННЫЙ УЗЕЛ	ОТРЕЗНОЙ УЗЕЛ
<input checked="" type="checkbox"/> 1	<input checked="" type="checkbox"/> 1	<input checked="" type="checkbox"/> 1	<input checked="" type="checkbox"/> 1	<input type="checkbox"/>	<input type="checkbox"/>

**МЕТОД РАССТАНОВКИ:**

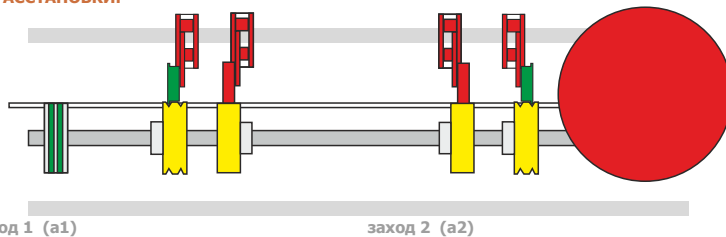

**СПЕЦИФИКАЦИЯ ПО ПОДГРУППЕ:**

КОЛИЧЕСТВО ОПЕРАТОРОВ	РЕКОМЕНДУЕМАЯ СКОРОСТЬ ТРАКТА %	КОЛИЧЕСТВО ЗАХОДОВ	ТРЕБУЕТСЯ ВЕРСИЯ МАШИНЫ «L»	ТРЕБУЮТСЯ ДОП. УЗЛЫ	ТРЕБУЕТСЯ УЗЕЛ НАДСЕЧКИ
1	30	2	<input checked="" type="checkbox"/> ПРИ РАЗВЕРТКЕ БОЛЕЕ 515 ММ	<input type="checkbox"/>	<input type="checkbox"/>
РЕКОМЕНДУЕМЫЙ ТИП КЛЕЯ	ПОДГОТОВИТЕЛЬНАЯ ОПЕРАЦИЯ С ЗАГОТОВКОЙ	ТРЕБУЕТСЯ НАПРАВЛЯЮЩЕЕ EXTENDED	ПРОИЗВОДИТЕЛЬНОСТЬ В ЧАС	ПРИЕМЛЕМЫЙ ТИРАЖ	
<input type="checkbox"/>	<input type="checkbox"/>	<input type="checkbox"/>	ОТ 150	ОТ 10 до 1000	

РАЗДЕЛ: «МОНОФУНКЦИИ»  
 ПОДРАЗДЕЛ: «ТОЛЬКО БИГОВКА»  
 ВИД: ЕВРОБУКЛЕТ

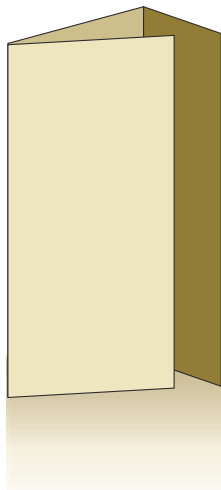

РАСКРОЙ ВИДА И ФУНКЦИОНАЛЬНАЯ СХЕМА:

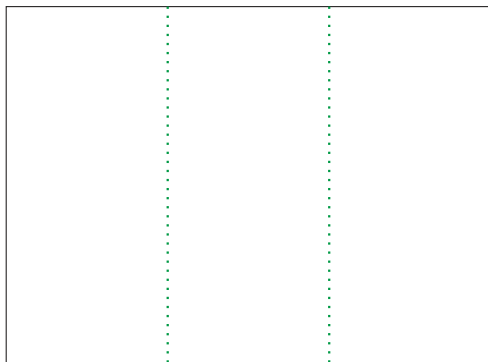

КОМПЛЕКТАЦИЯ ПО ПОДГРУППЕ:

ПРОКАТНЫЙ РОЛИК	ФУНКЦИОНАЛЬНЫЙ РОЛИК	КЛЕЕВОЙ РОЛИК (3мм)	КЛЕЕВОЙ РОЛИК (5мм)	КЛЕЕВАЯ ВАННА ЦЕНТРАЛЬНАЯ РАКЕЛЬ	КЛЕЕВАЯ ВАННА БОКОВОЙ РАКЕЛЬ
<input checked="" type="checkbox"/>	<input checked="" type="checkbox"/>	<input type="checkbox"/>	<input type="checkbox"/>	<input type="checkbox"/>	<input type="checkbox"/>
2	2				
ПРИЖИМНОЙ УЗЕЛ (правый)	ПРИЖИМНОЙ УЗЕЛ (левый)	БИГОВОЧНЫЙ УЗЕЛ (правый)	БИГОВОЧНЫЙ УЗЕЛ (левый)	ПЕРФОРАЦИОННЫЙ УЗЕЛ	ОТРЕЗНОЙ УЗЕЛ
<input checked="" type="checkbox"/>	<input checked="" type="checkbox"/>	<input checked="" type="checkbox"/>	<input checked="" type="checkbox"/>	<input type="checkbox"/>	<input type="checkbox"/>
1	1	1	1		

МЕТОД РАССТАНОВКИ:

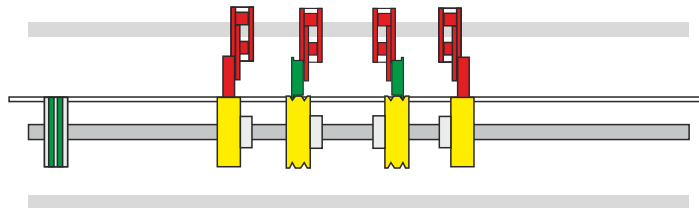

СПЕЦИФИКАЦИЯ ПО ПОДГРУППЕ:

КОЛИЧЕСТВО ОПЕРАТОРОВ	РЕКОМЕНДУЕМАЯ СКОРОСТЬ ТРАКТА %	КОЛИЧЕСТВО ЗАХОДОВ	ТРЕБУЕТСЯ ВЕРСИЯ МАШИНЫ «L»	ТРЕБУЮТСЯ ДОП. УЗЛЫ	ТРЕБУЕТСЯ УЗЕЛ НАДСЕЧКИ
1	80	1	<input type="checkbox"/>	<input type="checkbox"/>	<input type="checkbox"/>
РЕКОМЕНДУЕМЫЙ ТИП КЛЕЯ	ПОДГОТОВИТЕЛЬНАЯ ОПЕРАЦИЯ С ЗАГОТОВКОЙ	ТРЕБУЕТСЯ НАПРАВЛЯЮЩИЕ EXTENDED	ПРОИЗВОДИТЕЛЬНОСТЬ В ЧАС	ПРИЕМЛЕМЫЙ ТИРАЖ	
<input type="checkbox"/>	<input type="checkbox"/>	<input checked="" type="checkbox"/> при L (кор.) менее 130 мм	ОТ 2000	ОТ 100 до 50000	

РАЗДЕЛ: «МОНОФУНКЦИИ»  
 ПОДРАЗДЕЛ: «ТОЛЬКО БИГОВКА»  
 ВИД: CD ТРЕЙ



ОДНОВРЕМЕННО СО 2-ым БИГОМ МОЖНО ВЫПОЛНЯТЬ СКЛЕЙКУ  
 (см. раздел «КОМБИНАЦИОННЫЕ»)

РАСКРОЙ ВИДА И ФУНКЦИОНАЛЬНАЯ СХЕМА:

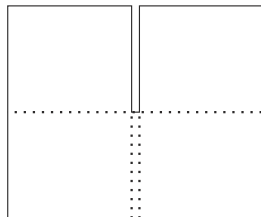

A1

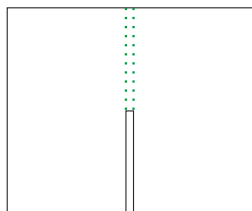

A

A2

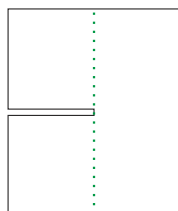

КОМПЛЕКТАЦИЯ ПО ПОДГРУППЕ:

ПРОКАТНЫЙ РОЛИК	ФУНКЦИОНАЛЬНЫЙ РОЛИК	КЛЕЕВОЙ РОЛИК (3мм)	КЛЕЕВОЙ РОЛИК (5мм)	КЛЕЕВАЯ ВАННА ЦЕНТРАЛЬНЫЙ РАКЕЛЬ	КЛЕЕВАЯ ВАННА БОКОВОЙ РАКЕЛЬ
<input checked="" type="checkbox"/> 2	<input checked="" type="checkbox"/> 2	<input type="checkbox"/>	<input type="checkbox"/>	<input type="checkbox"/>	<input type="checkbox"/>
ПРИЖИМНОЙ УЗЕЛ (правый)	ПРИЖИМНОЙ УЗЕЛ (левый)	БИГОВОЧНЫЙ УЗЕЛ (правый)	БИГОВОЧНЫЙ УЗЕЛ (левый)	ПЕРФОРАЦИОННЫЙ УЗЕЛ	ОТРЕЗНОЙ УЗЕЛ
<input checked="" type="checkbox"/> 1	<input checked="" type="checkbox"/> 1	<input checked="" type="checkbox"/> 1	<input checked="" type="checkbox"/> 1	<input type="checkbox"/>	<input type="checkbox"/>

МЕТОД РАССТАНОВКИ:

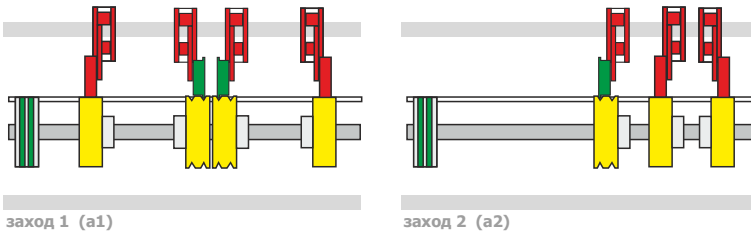

СПЕЦИФИКАЦИЯ ПО ПОДГРУППЕ:

КОЛИЧЕСТВО ОПЕРАТОРОВ	РЕКОМЕНДУЕМАЯ СКОРОСТЬ ТРАКТА %	КОЛИЧЕСТВО ЗАХОДОВ	ТРЕБУЕТСЯ ВЕРСИЯ МАШИНЫ «L»	ТРЕБУЮТСЯ ДОП. УЗЛЫ	ТРЕБУЕТСЯ УЗЕЛ НАДСЕЧКИ
1	70	2	<input type="checkbox"/>	<input type="checkbox"/>	<input type="checkbox"/>
РЕКОМЕНДУЕМЫЙ ТИП КЛЕЯ	ПОДГОТОВИТЕЛЬНАЯ ОПЕРАЦИЯ С ЗАГОТОВКОЙ	ТРЕБУЕТСЯ НАПРАВЛЯЮЩИЕ EXTENDED	ПРОИЗВОДИТЕЛЬНОСТЬ В ЧАС	ПРИЕМЛЕМЫЙ ТИРАЖ	
<input type="checkbox"/>	<input type="checkbox"/>	<input type="checkbox"/>	при L (кор.) менее 130 мм	от 1500	от 200 до 30000



РАЗДЕЛ: «МОНОФУНКЦИИ»  
 ПОДРАЗДЕЛ: «ТОЛЬКО БИГОВКА»  
 ВИД: ОБЛОЖКА С КОРЕШКОМ, ПАПКА

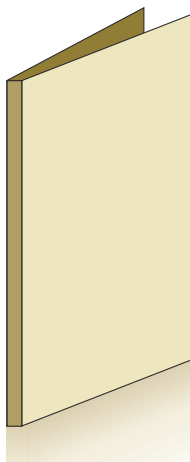

РАСКРОЙ ВИДА И ФУНКЦИОНАЛЬНАЯ СХЕМА:

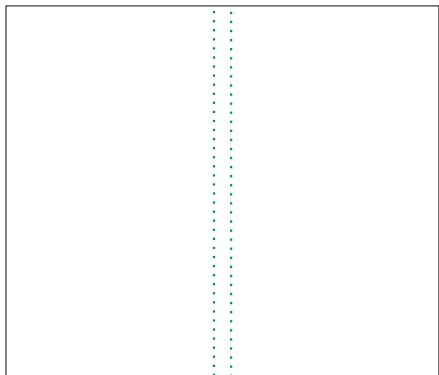

КОМПЛЕКТАЦИЯ ПО ПОДГРУППЕ:

ПРОКАТНЫЙ РОЛИК	ФУНКЦИОНАЛЬНЫЙ РОЛИК	КЛЕЕВОЙ РОЛИК (3мм)	КЛЕЕВОЙ РОЛИК (5мм)	КЛЕЕВАЯ ВАННА ЦЕНТРАЛЬНЫЙ РАКЕЛЬ	КЛЕЕВАЯ ВАННА БОКОВОЙ РАКЕЛЬ
<input checked="" type="checkbox"/> 2	<input checked="" type="checkbox"/> 2	<input type="checkbox"/>	<input type="checkbox"/>	<input type="checkbox"/>	<input type="checkbox"/>
ПРИЖИМНОЙ УЗЕЛ (правый)	ПРИЖИМНОЙ УЗЕЛ (левый)	БИГОВОЧНЫЙ УЗЕЛ (правый)	БИГОВОЧНЫЙ УЗЕЛ (левый)	ПЕРФОРАЦИОННЫЙ УЗЕЛ	ОТРЕЗНОЙ УЗЕЛ
<input checked="" type="checkbox"/> 1	<input checked="" type="checkbox"/> 1	<input checked="" type="checkbox"/> 1	<input checked="" type="checkbox"/> 1	<input type="checkbox"/>	<input type="checkbox"/>

МЕТОД РАССТАНОВКИ:

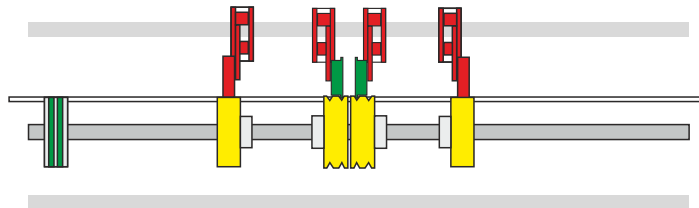

СПЕЦИФИКАЦИЯ ПО ПОДГРУППЕ:

КОЛИЧЕСТВО ОПЕРАТОРОВ	РЕКОМЕНДУЕМАЯ СКОРОСТЬ ТРАКТА %	КОЛИЧЕСТВО ЗАХОДОВ	ТРЕБУЕТСЯ ВЕРСИЯ МАШИНЫ «L»	ТРЕБУЮТСЯ ДОП. УЗЛЫ	ТРЕБУЕТСЯ УЗЕЛ НАДСЕЧКИ
1	70	1	<input type="checkbox"/>	<input type="checkbox"/>	<input type="checkbox"/>
РЕКОМЕНДУЕМЫЙ ТИП КЛЕЯ	ПОДГОТОВИТЕЛЬНАЯ ОПЕРАЦИЯ С ЗАГОТОВКОЙ	ТРЕБУЕТСЯ НАПРАВЛЯЮЩИЕ EXTENDED	ПРОИЗВОДИТЕЛЬНОСТЬ В ЧАС	ПРИЕМЛЕМЫЙ ТИРАЖ	
<input type="checkbox"/>	<input type="checkbox"/>	<input checked="" type="checkbox"/> при L (кор.) менее 130 мм	от 1500	от 100	до 3000

РАЗДЕЛ: «МОНОФУНКЦИИ»  
 ПОДРАЗДЕЛ: «ТОЛЬКО БИГОВКА»  
 ВИД: ПАКЕТ БУМАЖНЫЙ

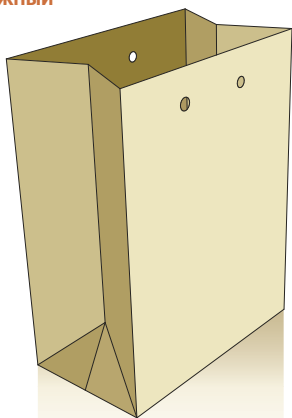

ДЛЯ ОДНОВРЕМЕННОЙ ПРОКЛЕЙКИ КЛАПАНА ПРИ 2-ом ЗАХОДЕ  
 (см. раздел «КОМБИНАЦИОННЫЕ» стр. 29)

РАСКРОЙ ВИДА И ФУНКЦИОНАЛЬНАЯ СХЕМА:

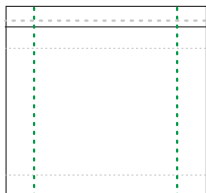
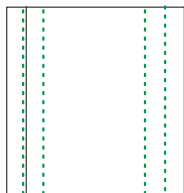
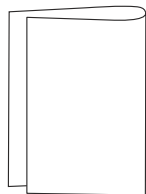
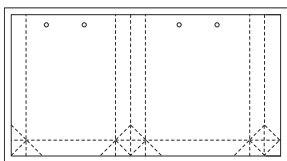

КОМПЛЕКТАЦИЯ ПО ПОДГРУППЕ:

ПРОКАТНЫЙ РОЛИК	ФУНКЦИОНАЛЬНЫЙ РОЛИК	КЛЕЕВОЙ РОЛИК (3мм)	КЛЕЕВОЙ РОЛИК (5мм)	КЛЕЕВАЯ ВАННА ЦЕНТРАЛЬНАЯ РАКЕЛЬ	КЛЕЕВАЯ ВАННА БОКОВОЙ РАКЕЛЬ
<input checked="" type="checkbox"/>	<input checked="" type="checkbox"/>	<input type="checkbox"/>	<input type="checkbox"/>	<input type="checkbox"/>	<input type="checkbox"/>
2	3				
ПРИЖИМНОЙ УЗЕЛ (правый)	ПРИЖИМНОЙ УЗЕЛ (левый)	БИГОВОЧНЫЙ УЗЕЛ (правый)	БИГОВОЧНЫЙ УЗЕЛ (левый)	ПЕРФОРАЦИОННЫЙ УЗЕЛ	ОТРЕЗНОЙ УЗЕЛ
<input checked="" type="checkbox"/>	<input checked="" type="checkbox"/>	<input checked="" type="checkbox"/>	<input checked="" type="checkbox"/>	<input type="checkbox"/>	<input type="checkbox"/>
1	1	1	2		

МЕТОД РАССТАНОВКИ:

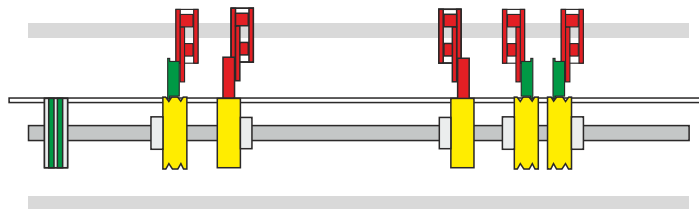

СПЕЦИФИКАЦИЯ ПО ПОДГРУППЕ:

КОЛИЧЕСТВО ОПЕРАТОРОВ	РЕКОМЕНДУЕМАЯ СКОРОСТЬ ТРАКТА %	КОЛИЧЕСТВО ЗАХОДОВ	ТРЕБУЕТСЯ ВЕРСИЯ МАШИНЫ «L»	ТРЕБУЮТСЯ ДОП. УЗЛЫ	ТРЕБУЕТСЯ УЗЕЛ НАДСЕЧКИ
1	50	2	<input type="checkbox"/>	<input checked="" type="checkbox"/>	<input type="checkbox"/>
РЕКОМЕНДУЕМЫЙ ТИП КЛЕЯ	ПОДГОТОВИТЕЛЬНАЯ ОПЕРАЦИЯ С ЗАГОТОВКОЙ	ТРЕБУЕТСЯ НАПРАВЛЯЮЩЕ EXTENDED	ПРОИЗВОДИТЕЛЬНОСТЬ В ЧАС	ПРИЕМЛЕМЫЙ ТИРАЖ	
G3 G9	<input checked="" type="checkbox"/>	<input type="checkbox"/>	от 150	от 50 до 3000	

РАЗДЕЛ: «МОНОФУНКЦИИ»  
 ПОДРАЗДЕЛ: «ТОЛЬКО БИГОВКА»  
 ВИД: БУКЛЕТ 1 ФАЛЬЦ

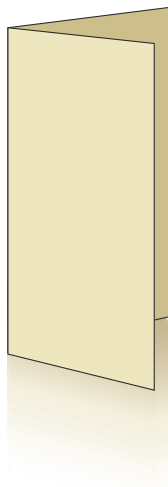

РАСКРОЙ ВИДА И ФУНКЦИОНАЛЬНАЯ СХЕМА:

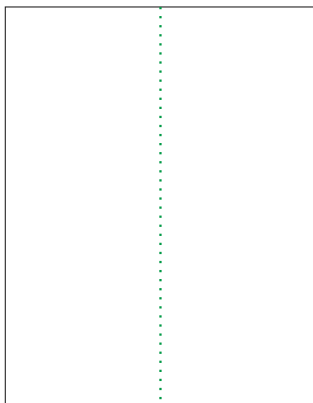

КОМПЛЕКТАЦИЯ ПО ПОДГРУППЕ:

ПРОКАТНЫЙ РОЛИК	ФУНКЦИОНАЛЬНЫЙ РОЛИК	КЛЕЕВОЙ РОЛИК (3мм)	КЛЕЕВОЙ РОЛИК (5мм)	КЛЕЕВАЯ ВАННА ЦЕНТРАЛЬНЫЙ РАКЕЛЬ	КЛЕЕВАЯ ВАННА БОКОВОЙ РАКЕЛЬ
<input checked="" type="checkbox"/>	<input checked="" type="checkbox"/>	<input type="checkbox"/>	<input type="checkbox"/>	<input type="checkbox"/>	<input type="checkbox"/>
2	2				
ПРИЖИМНОЙ УЗЕЛ (правый)	ПРИЖИМНОЙ УЗЕЛ (левый)	БИГОВОЧНЫЙ УЗЕЛ (правый)	БИГОВОЧНЫЙ УЗЕЛ (левый)	ПЕРФОРАЦИОННЫЙ УЗЕЛ	ОТРЕЗНОЙ УЗЕЛ
<input checked="" type="checkbox"/>	<input checked="" type="checkbox"/>	<input checked="" type="checkbox"/>	<input checked="" type="checkbox"/>	<input type="checkbox"/>	<input type="checkbox"/>
1	1	1	1		

МЕТОД РАССТАНОВКИ:

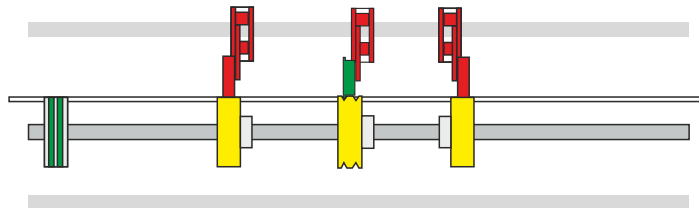

СПЕЦИФИКАЦИЯ ПО ПОДГРУППЕ:

КОЛИЧЕСТВО ОПЕРАТОРОВ	РЕКОМЕНДУЕМАЯ СКОРОСТЬ ТРАКТА %	КОЛИЧЕСТВО ЗАХОДОВ	ТРЕБУЕТСЯ ВЕРСИЯ МАШИНЫ «L»	ТРЕБУЮТСЯ ДОП. УЗЛЫ	ТРЕБУЕТСЯ УЗЕЛ НАДСЕЧКИ
1	90	1	<input type="checkbox"/>	<input type="checkbox"/>	<input type="checkbox"/>
РЕКОМЕНДУЕМЫЙ ТИП КЛЕЯ	ПОДГОТОВИТЕЛЬНАЯ ОПЕРАЦИЯ С ЗАГОТОВКОЙ	ТРЕБУЕТСЯ НАПРАВЛЯЮЩИЕ EXTENDED	ПРОИЗВОДИТЕЛЬНОСТЬ В ЧАС	ПРИЕМЛЕМЫЙ ТИРАЖ	
<input type="checkbox"/>	<input type="checkbox"/>	<input checked="" type="checkbox"/>	при L (кор.) менее 130 мм	от 2500	от 100 до 50000

РАЗДЕЛ: «МОНОФУНКЦИИ»  
 ПОДРАЗДЕЛ: «ТОЛЬКО БИГОВКА»  
 ВИД: ПЕНАЛ СПИЧЕЧНОГО КОРОБКА

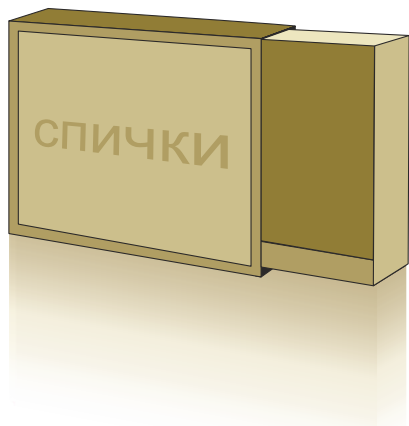

РАСКРОЙ ВИДА И ФУНКЦИОНАЛЬНАЯ СХЕМА:

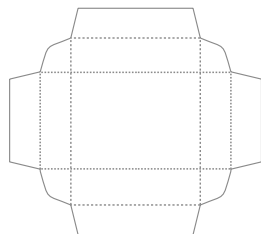
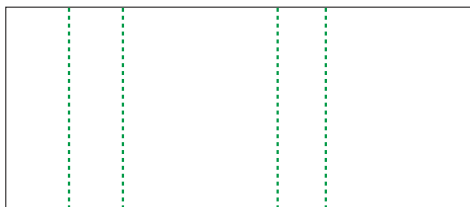

КОМПЛЕКТАЦИЯ ПО ПОДГРУППЕ:

ПРОКАТНЫЙ РОЛИК	ФУНКЦИОНАЛЬНЫЙ РОЛИК	КЛЕЕВОЙ РОЛИК (3мм)	КЛЕЕВОЙ РОЛИК (5мм)	КЛЕЕВАЯ ВАННА ЦЕНТРАЛЬНЫЙ РАКЕЛЬ	КЛЕЕВАЯ ВАННА БОКОВОЙ РАКЕЛЬ
<input checked="" type="checkbox"/>	<input checked="" type="checkbox"/>	<input type="checkbox"/>	<input type="checkbox"/>	<input type="checkbox"/>	<input type="checkbox"/>
1	4				
ПРИЖИМНОЙ УЗЕЛ (правый)	ПРИЖИМНОЙ УЗЕЛ (левый)	БИГОВОЧНЫЙ УЗЕЛ (правый)	БИГОВОЧНЫЙ УЗЕЛ (левый)	ПЕРФОРАЦИОННЫЙ УЗЕЛ	ОТРЕЗНОЙ УЗЕЛ
<input type="checkbox"/>	<input checked="" type="checkbox"/>	<input checked="" type="checkbox"/>	<input checked="" type="checkbox"/>	<input type="checkbox"/>	<input type="checkbox"/>
	1	2	2		

МЕТОД РАССТАНОВКИ:

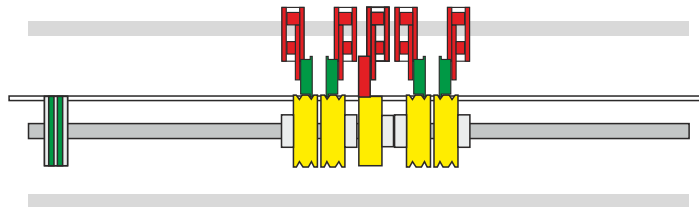

СПЕЦИФИКАЦИЯ ПО ПОДГРУППЕ:

КОЛИЧЕСТВО ОПЕРАТОРОВ	РЕКОМЕНДУЕМАЯ СКОРОСТЬ ТРАКТА %	КОЛИЧЕСТВО ЗАХОДОВ	ТРЕБУЕТСЯ ВЕРСИЯ МАШИНЫ «L»	ТРЕБУЮТСЯ ДОП. УЗЛЫ	ТРЕБУЕТСЯ УЗЕЛ НАДСЕЧКИ
1	60	1	<input type="checkbox"/>	<input checked="" type="checkbox"/>	<input type="checkbox"/>
РЕКОМЕНДУЕМЫЙ ТИП КЛЕЯ	ПОДГОТОВИТЕЛЬНАЯ ОПЕРАЦИЯ С ЗАГОТОВКОЙ	ТРЕБУЕТСЯ НАПРАВЛЯЮЩИЕ EXTENDED	ПРОИЗВОДИТЕЛЬНОСТЬ В ЧАС	ПРИЕМЛЕМЫЙ ТИРАЖ	
G3 G9	<input type="checkbox"/>	<input checked="" type="checkbox"/>	от 1500	от 200 до 30000	

# BoxBinder RE-1404M

РАЗДЕЛ «МОНОФУНКЦИИ»

ПОДРАЗДЕЛ: ЛИНЕЙНАЯ ПЕРФОРАЦИЯ, РЕЗКА  
или НАДСЕЧКА

РАЗДЕЛ: «МОНОФУНКЦИИ»

ПОДРАЗДЕЛ: «ТОЛЬКО ПЕРФОРАЦИЯ, РЕЗКА или НАДСЕЧКА»

ВИД: РЕЗКА ЛИСТА

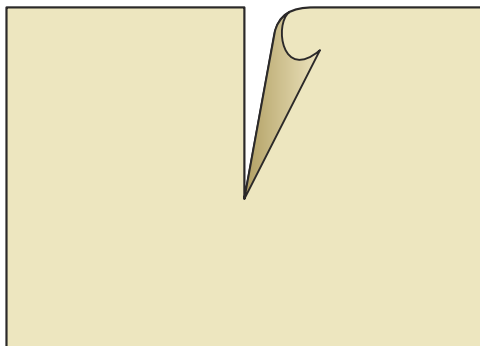

РАСКРОЙ ВИДА И ФУНКЦИОНАЛЬНАЯ СХЕМА:

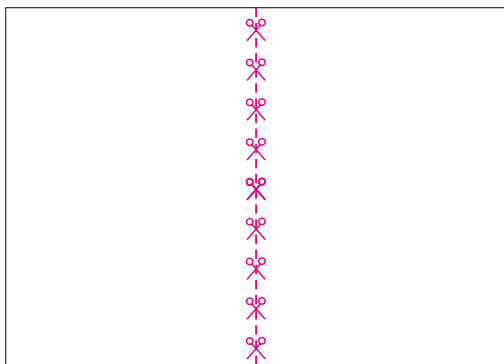

КОМПЛЕКТАЦИЯ ПО ПОДГРУППЕ:

ПРОКАТНЫЙ РОЛИК	ФУНКЦИОНАЛЬНЫЙ РОЛИК	КЛЕЕВОЙ РОЛИК (3мм)	КЛЕЕВОЙ РОЛИК (5мм)	КЛЕЕВАЯ ВАННА ЦЕНТРАЛЬНАЯ РАКЕЛЬ	КЛЕЕВАЯ ВАННА БОКОВОЙ РАКЕЛЬ
<input checked="" type="checkbox"/>	<input checked="" type="checkbox"/>	<input type="checkbox"/>	<input type="checkbox"/>	<input type="checkbox"/>	<input type="checkbox"/>
2	1				
ПРИЖИМНОЙ УЗЕЛ (правый)	ПРИЖИМНОЙ УЗЕЛ (левый)	БИГОВОЧНЫЙ УЗЕЛ (правый)	БИГОВОЧНЫЙ УЗЕЛ (левый)	ПЕРФОРАЦИОННЫЙ УЗЕЛ	ОТРЕЗНОЙ УЗЕЛ
<input checked="" type="checkbox"/>	<input checked="" type="checkbox"/>	<input type="checkbox"/>	<input type="checkbox"/>	<input type="checkbox"/>	<input checked="" type="checkbox"/>
1	1				1

МЕТОД РАССТАНОВКИ:

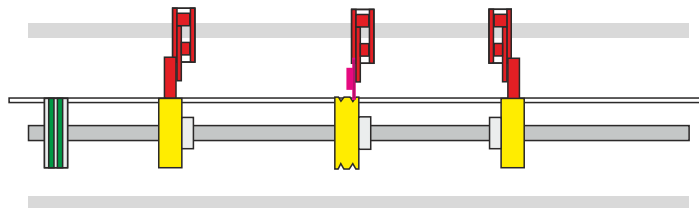

СПЕЦИФИКАЦИЯ ПО ПОДГРУППЕ:

КОЛИЧЕСТВО ОПЕРАТОРОВ	РЕКОМЕНДУЕМАЯ СКОРОСТЬ ТРАКТА %	КОЛИЧЕСТВО ЗАХОДОВ	ТРЕБУЕТСЯ ВЕРСИЯ МАШИНЫ «L»	ТРЕБУЮТСЯ ДОП. УЗЛЫ	ТРЕБУЕТСЯ УЗЕЛ НАДСЕЧКИ
1	30	1	<input checked="" type="checkbox"/> для листов более 500 мм	<input checked="" type="checkbox"/>	<input type="checkbox"/>
РЕКОМЕНДУЕМЫЙ ТИП КЛЕЯ	ПОДГОТОВИТЕЛЬНАЯ ОПЕРАЦИЯ С ЗАГОТОВКОЙ	ТРЕБУЕТСЯ НАПРАВЛЯЮЩЕЕ EXTENDED	ПРОИЗВОДИТЕЛЬНОСТЬ В ЧАС	ПРИЕМЛЕМЫЙ ТИРАЖ	
<input type="checkbox"/>	<input type="checkbox"/>	<input type="checkbox"/>	от 1500	от 50 до 5000	

**РАЗДЕЛ: «МОНОФУНКЦИИ»**

**ПОДРАЗДЕЛ: «ТОЛЬКО ПЕРФОРАЦИЯ, РЕЗКА или НАДСЕЧКА»**

**ВИД: НАДСЕЧКА ПОДЛОЖКИ САМОКЛЕЮЩИХ МАТЕРИАЛОВ**

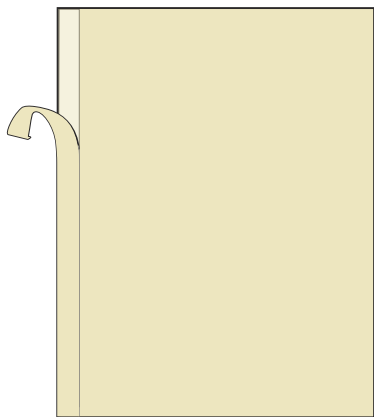

**РАСКРОЙ ВИДА И ФУНКЦИОНАЛЬНАЯ СХЕМА:**

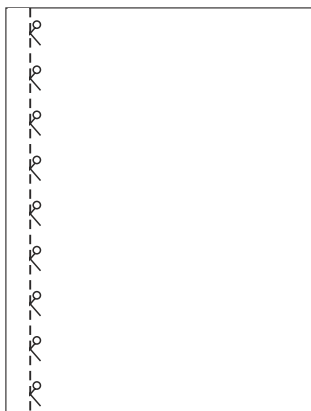

**КОМПЛЕКТАЦИЯ ПО ПОДГРУППЕ:**

ПРОКАТНЫЙ РОЛИК	ФУНКЦИОНАЛЬНЫЙ РОЛИК	КЛЕЕВОЙ РОЛИК (3мм)	КЛЕЕВОЙ РОЛИК (5мм)	КЛЕЕВАЯ ВАННА ЦЕНТРАЛЬНЫЙ РАКЕЛЬ	КЛЕЕВАЯ ВАННА БОКОВОЙ РАКЕЛЬ
<input checked="" type="checkbox"/>	<input checked="" type="checkbox"/>	<input type="checkbox"/>	<input type="checkbox"/>	<input type="checkbox"/>	<input type="checkbox"/>
2	2				
ПРИЖИМНОЙ УЗЕЛ (правый)	ПРИЖИМНОЙ УЗЕЛ (левый)	БИГОВОЧНЫЙ УЗЕЛ (правый)	БИГОВОЧНЫЙ УЗЕЛ (левый)	ПЕРФОРАЦИОННЫЙ УЗЕЛ	ОТРЕЗНОЙ УЗЕЛ
<input checked="" type="checkbox"/>	<input checked="" type="checkbox"/>	<input type="checkbox"/>	<input type="checkbox"/>	<input type="checkbox"/>	<input type="checkbox"/>
1	1				

**МЕТОД РАССТАНОВКИ:**

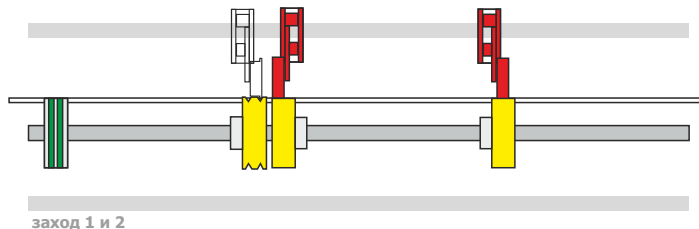

**СПЕЦИФИКАЦИЯ ПО ПОДГРУППЕ:**

КОЛИЧЕСТВО ОПЕРАТОРОВ	РЕКОМЕНДУЕМАЯ СКОРОСТЬ ТРАКТА %	КОЛИЧЕСТВО ЗАХОДОВ	ТРЕБУЕТСЯ ВЕРСИЯ МАШИНЫ «L»	ТРЕБУЮТСЯ ДОП. УЗЛЫ	ТРЕБУЕТСЯ УЗЕЛ НАДСЕЧКИ
1	30	2	<input type="checkbox"/>	<input type="checkbox"/>	<input checked="" type="checkbox"/>
РЕКОМЕНДУЕМЫЙ ТИП КЛЕЯ	ПОДГОТОВИТЕЛЬНАЯ ОПЕРАЦИЯ С ЗАГОТОВКОЙ	ТРЕБУЕТСЯ НАПРАВЛЯЮЩИЕ EXTENDED	ПРОИЗВОДИТЕЛЬНОСТЬ В ЧАС	ПРИЕМЛЕМЫЙ ТИРАЖ	
<input type="checkbox"/>	<input type="checkbox"/>	<input type="checkbox"/>	от 1000	от 50	до 5000

**РАЗДЕЛ: «МОНОФУНКЦИИ»**

**ПОДРАЗДЕЛ: «ТОЛЬКО ПЕРФОРАЦИЯ, РЕЗКА или НАДСЕЧКА »**

**ВИД: НАДСЕЧКА ПЕРЕПЛЕТЕНОГО КАРТОНА**

**для создания основы под лайнер (обувные коробки)**

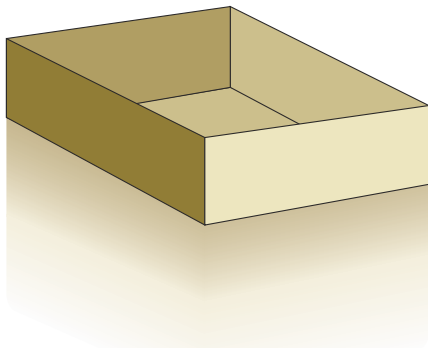

**РАСКРОЙ ВИДА И ФУНКЦИОНАЛЬНАЯ СХЕМА:**

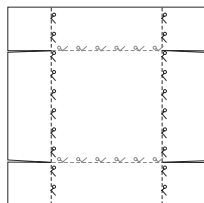
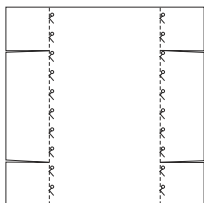
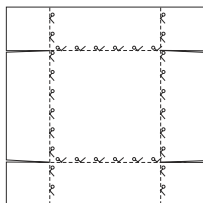

**КОМПЛЕКТАЦИЯ ПО ПОДГРУППЕ:**

ПРОКАТНЫЙ РОЛИК	ФУНКЦИОНАЛЬНЫЙ РОЛИК	КЛЕЕВОЙ РОЛИК (3мм)	КЛЕЕВОЙ РОЛИК (5мм)	КЛЕЕВАЯ ВАННА ЦЕНТРАЛЬНЫЙ РАКЕЛЬ	КЛЕЕВАЯ ВАННА БОКОВОЙ РАКЕЛЬ
<input checked="" type="checkbox"/> 2	<input checked="" type="checkbox"/> 2	<input type="checkbox"/>	<input type="checkbox"/>	<input type="checkbox"/>	<input type="checkbox"/>
ПРИЖИМНОЙ УЗЕЛ (правый)	ПРИЖИМНОЙ УЗЕЛ (левый)	БИГОВОЧНЫЙ УЗЕЛ (правый)	БИГОВОЧНЫЙ УЗЕЛ (левый)	ПЕРФОРАЦИОННЫЙ УЗЕЛ	ОТРЕЗНОЙ УЗЕЛ
<input checked="" type="checkbox"/> 1	<input checked="" type="checkbox"/> 1	<input type="checkbox"/>	<input type="checkbox"/>	<input type="checkbox"/>	<input type="checkbox"/>

**МЕТОД РАССТАНОВКИ:**

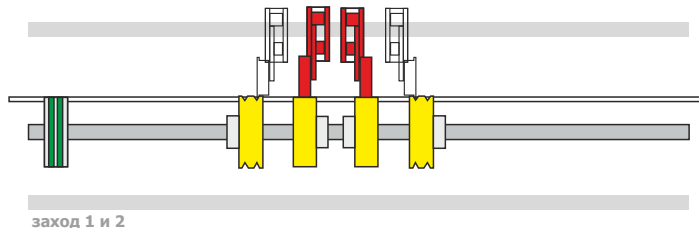

**СПЕЦИФИКАЦИЯ ПО ПОДГРУППЕ:**

КОЛИЧЕСТВО ОПЕРАТОРОВ	РЕКОМЕНДУЕМАЯ СКОРОСТЬ ТРАКТА %	КОЛИЧЕСТВО ЗАХОДОВ	ТРЕБУЕТСЯ ВЕРСИЯ МАШИНЫ «L»	ТРЕБУЮТСЯ ДОП. УЗЛЫ	ТРЕБУЕТСЯ УЗЕЛ НАДСЕЧКИ
1	30	2	<input type="checkbox"/>	<input type="checkbox"/>	<input checked="" type="checkbox"/>
РЕКОМЕНДУЕМЫЙ ТИП КЛЕЯ	ПОДГОТОВИТЕЛЬНАЯ ОПЕРАЦИЯ С ЗАГОТОВКОЙ	ТРЕБУЕТСЯ НАПРАВЛЯЮЩИЕ EXTENDED	ПРОИЗВОДИТЕЛЬНОСТЬ В ЧАС	ПРИЕМЛЕМЫЙ ТИРАЖ	
<input type="checkbox"/>	<input type="checkbox"/>	<input type="checkbox"/>	от 500	от 50	до 5000



РАЗДЕЛ: «МОНОФУНКЦИИ»  
 ПОДРАЗДЕЛ: «ТОЛЬКО ПЕРФОРАЦИЯ, РЕЗКА или НАДСЕЧКА»  
 ВИД: БИЛЕТ С ОТРЫВНЫМ КОРЕШКОМ ПЕРФОРАЦИЯ В 1 УЗЕЛ

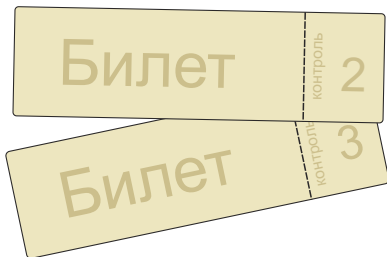

РАСКРОЙ ВИДА И ФУНКЦИОНАЛЬНАЯ СХЕМА:

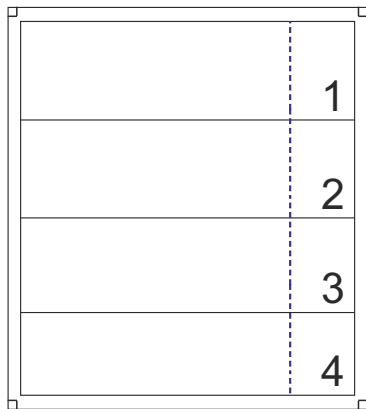

КОМПЛЕКТАЦИЯ ПО ПОДГРУППЕ:

ПРОКАТНЫЙ РОЛИК	ФУНКЦИОНАЛЬНЫЙ РОЛИК	КЛЕЕВОЙ РОЛИК (3мм)	КЛЕЕВОЙ РОЛИК (5мм)	КЛЕЕВАЯ ВАННА ЦЕНТРАЛЬНЫЙ РАКЕЛЬ	КЛЕЕВАЯ ВАННА БОКОВОЙ РАКЕЛЬ
<input checked="" type="checkbox"/>	<input checked="" type="checkbox"/>	<input type="checkbox"/>	<input type="checkbox"/>	<input type="checkbox"/>	<input type="checkbox"/>
2	1				
ПРИЖИМНОЙ УЗЕЛ (правый)	ПРИЖИМНОЙ УЗЕЛ (левый)	БИГОВОЧНЫЙ УЗЕЛ (правый)	БИГОВОЧНЫЙ УЗЕЛ (левый)	ПЕРФОРАЦИОННЫЙ УЗЕЛ	ОТРЕЗНОЙ УЗЕЛ
<input checked="" type="checkbox"/>	<input checked="" type="checkbox"/>	<input type="checkbox"/>	<input type="checkbox"/>	<input checked="" type="checkbox"/>	<input type="checkbox"/>
1	1			1	

МЕТОД РАССТАНОВКИ:

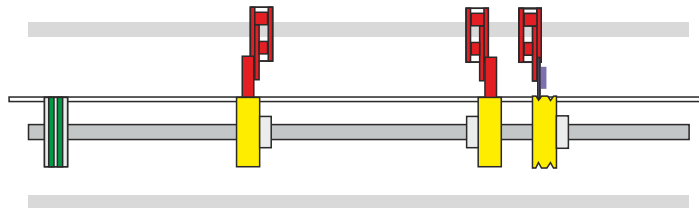

СПЕЦИФИКАЦИЯ ПО ПОДГРУППЕ:

КОЛИЧЕСТВО ОПЕРАТОРОВ	РЕКОМЕНДУЕМАЯ СКОРОСТЬ ТРАКТА %	КОЛИЧЕСТВО ЗАХОДОВ	ТРЕБУЕТСЯ ВЕРСИЯ МАШИНЫ «L»	ТРЕБУЮТСЯ ДОП. УЗЛЫ	ТРЕБУЕТСЯ УЗЕЛ НАДСЕЧКИ
1	80	1	<input type="checkbox"/>	<input checked="" type="checkbox"/>	<input type="checkbox"/>
РЕКОМЕНДУЕМЫЙ ТИП КЛЕЯ	ПОДГОТОВИТЕЛЬНАЯ ОПЕРАЦИЯ С ЗАГОТОВКОЙ	ТРЕБУЕТСЯ НАПРАВЛЯЮЩИЕ EXTENDED	ПРОИЗВОДИТЕЛЬНОСТЬ В ЧАС	ПРИЕМЛЕМЫЙ ТИРАЖ	
<input type="checkbox"/>	<input type="checkbox"/>	<input type="checkbox"/>	от 2500	от 1 до 50000	

РАЗДЕЛ: «МОНОФУНКЦИИ»  
 ПОДРАЗДЕЛ: «ТОЛЬКО ПЕРФОРАЦИЯ, РЕЗКА или НАДСЕЧКА»  
 ВИД: БИЛЕТ С ОТРЫВНЫМ КОРЕШКОМ ПЕРФОРАЦИЯ В 2 УЗЛА

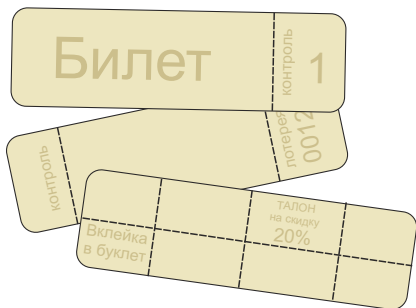

РАСКРОЙ ВИДА И ФУНКЦИОНАЛЬНАЯ СХЕМА:

	2	2
	2	2
	2	2
	2	2

КОМПЛЕКТАЦИЯ ПО ПОДГРУППЕ:

ПРОКАТНЫЙ РОЛИК	ФУНКЦИОНАЛЬНЫЙ РОЛИК	КЛЕЕВОЙ РОЛИК (3мм)	КЛЕЕВОЙ РОЛИК (5мм)	КЛЕЕВАЯ ВАННА ЦЕНТРАЛЬНЫЙ РАКЕЛЬ	КЛЕЕВАЯ ВАННА БОКОВОЙ РАКЕЛЬ
<input checked="" type="checkbox"/>	<input checked="" type="checkbox"/>	<input type="checkbox"/>	<input type="checkbox"/>	<input type="checkbox"/>	<input type="checkbox"/>
2	2				
ПРИЖИМНОЙ УЗЕЛ (правый)	ПРИЖИМНОЙ УЗЕЛ (левый)	БИГОВОЧНЫЙ УЗЕЛ (правый)	БИГОВОЧНЫЙ УЗЕЛ (левый)	ПЕРФОРАЦИОННЫЙ УЗЕЛ	ОТРЕЗНОЙ УЗЕЛ
<input checked="" type="checkbox"/>	<input type="checkbox"/>	<input type="checkbox"/>	<input type="checkbox"/>	<input checked="" type="checkbox"/>	<input type="checkbox"/>
2				2	

МЕТОД РАССТАНОВКИ:

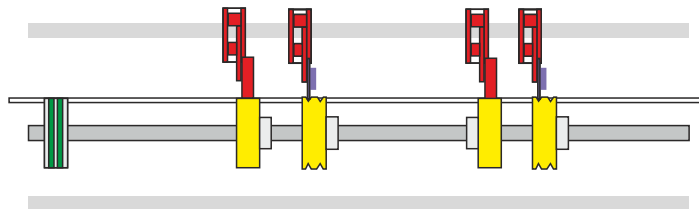

СПЕЦИФИКАЦИЯ ПО ПОДГРУППЕ:

КОЛИЧЕСТВО ОПЕРАТОРОВ	РЕКОМЕНДУЕМАЯ СКОРОСТЬ ТРАКТА %	КОЛИЧЕСТВО ЗАХОДОВ	ТРЕБУЕТСЯ ВЕРСИЯ МАШИНЫ «L»	ТРЕБУЮТСЯ ДОП. УЗЛЫ	ТРЕБУЕТСЯ УЗЕЛ НАДСЕЧКИ
1	70	1	<input type="checkbox"/>	<input checked="" type="checkbox"/>	<input type="checkbox"/>
РЕКОМЕНДУЕМЫЙ ТИП КЛЕЯ	ПОДГОТОВИТЕЛЬНАЯ ОПЕРАЦИЯ С ЗАГОТОВКОЙ	ТРЕБУЕТСЯ НАПРАВЛЯЮЩИЕ EXTENDED	ПРОИЗВОДИТЕЛЬНОСТЬ В ЧАС	ПРИЕМЛЕМЫЙ ТИРАЖ	
<input type="checkbox"/>	<input type="checkbox"/>	<input type="checkbox"/>	от 2000	от 1 до 50000	

**РАЗДЕЛ: «МОНОФУНКЦИИ»**

**ПОДРАЗДЕЛ: «ТОЛЬКО ПЕРФОРАЦИЯ, РЕЗКА или НАДСЕЧКА»**

**ВИД: ОБРЕЗКА КОРЕШКА РУЧНОГО ПАЛЬЦА ПРИ РОСПУСКЕ ФОРМАТНОГО ЛИСТА**

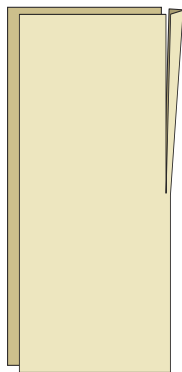

**РАСКРОЙ ВИДА И ФУНКЦИОНАЛЬНАЯ СХЕМА:**

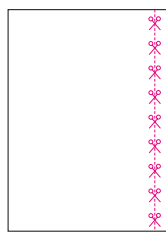
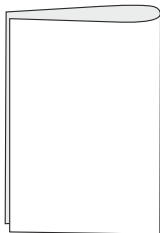
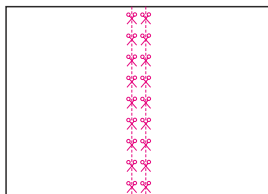

**КОМПЛЕКТАЦИЯ ПО ПОДГРУППЕ:**

ПРОКАТНЫЙ РОЛИК	ФУНКЦИОНАЛЬНЫЙ РОЛИК	КЛЕЕВОЙ РОЛИК (3мм)	КЛЕЕВОЙ РОЛИК (5мм)	КЛЕЕВАЯ ВАННА ЦЕНТРАЛЬНЫЙ РАКЕЛЬ	КЛЕЕВАЯ ВАННА БОКОВОЙ РАКЕЛЬ
<input checked="" type="checkbox"/> 2	<input checked="" type="checkbox"/> 1	<input type="checkbox"/>	<input type="checkbox"/>	<input type="checkbox"/>	<input type="checkbox"/>
ПРИЖИМНОЙ УЗЕЛ (правый)	ПРИЖИМНОЙ УЗЕЛ (левый)	БИГОВОЧНЫЙ УЗЕЛ (правый)	БИГОВОЧНЫЙ УЗЕЛ (левый)	ПЕРФОРАЦИОННЫЙ УЗЕЛ	ОТРЕЗНОЙ УЗЕЛ
<input type="checkbox"/>	<input checked="" type="checkbox"/> 1	<input type="checkbox"/>	<input type="checkbox"/>	<input type="checkbox"/>	<input checked="" type="checkbox"/> 1

**МЕТОД РАССТАНОВКИ:**

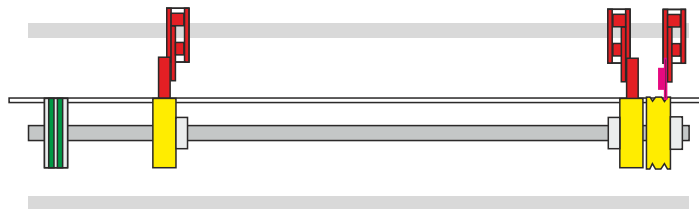

**СПЕЦИФИКАЦИЯ ПО ПОДГРУППЕ:**

КОЛИЧЕСТВО ОПЕРАТОРОВ	РЕКОМЕНДУЕМАЯ СКОРОСТЬ ТРАКТА %	КОЛИЧЕСТВО ЗАХОДОВ	ТРЕБУЕТСЯ ВЕРСИЯ МАШИНЫ «L»	ТРЕБУЮТСЯ ДОП. УЗЛЫ	ТРЕБУЕТСЯ УЗЕЛ НАДСЕЧКИ
1	30	1	<input type="checkbox"/>	<input checked="" type="checkbox"/>	<input type="checkbox"/>
РЕКОМЕНДУЕМЫЙ ТИП КЛЕЯ	ПОДГОТОВИТЕЛЬНАЯ ОПЕРАЦИЯ С ЗАГОВОРКОЙ	ТРЕБУЕТСЯ НАПРАВЛЯЮЩИЕ EXTENDED	ПРОИЗВОДИТЕЛЬНОСТЬ В ЧАС	ПРИЕМЛЕМЫЙ ТИРАЖ	
<input type="checkbox"/>	<input checked="" type="checkbox"/> фальц пополам по дл.стр.	<input checked="" type="checkbox"/> желателен	от 250	от 5	до 3000

**BoxBinder RE-1404M**

РАЗДЕЛ: КОМБИНАЦИОННЫЕ ФУНКЦИИ

**РАЗДЕЛ «КОМБИНАЦИОННЫЕ»**  
**ОПЕРАЦИЯ: БИГОВКА+СКЛЕЙКА**  
**ВИД: ПАКЕТ БУМАЖНЫЙ**

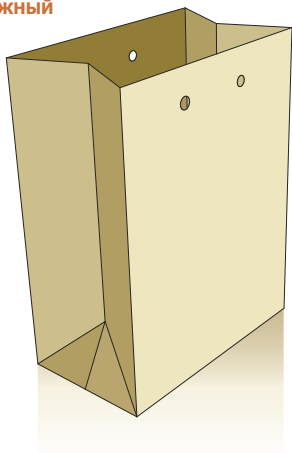

**РАСКРОЙ ВИДА И ФУНКЦИОНАЛЬНАЯ СХЕМА:**

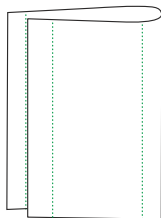
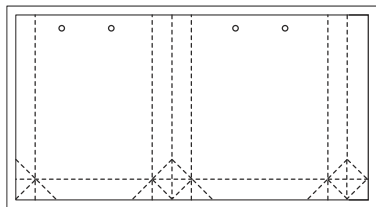

A1

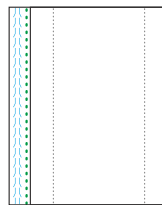

A2

**КОМПЛЕКТАЦИЯ ПО ПОДГРУППЕ:**

ПРОКАТНЫЙ РОЛИК	ФУНКЦИОНАЛЬНЫЙ РОЛИК	КЛЕЕВОЙ РОЛИК (3мм)	КЛЕЕВОЙ РОЛИК (5мм)	КЛЕЕВАЯ ВАННА ЦЕНТРАЛЬНЫЙ РАКЕЛЬ	КЛЕЕВАЯ ВАННА БОКОВОЙ РАКЕЛЬ
<input checked="" type="checkbox"/>	<input checked="" type="checkbox"/>	<input checked="" type="checkbox"/>	<input type="checkbox"/>	<input type="checkbox"/>	<input checked="" type="checkbox"/>
2	3	1			1
ПРИЖИМНОЙ УЗЕЛ (правый)	ПРИЖИМНОЙ УЗЕЛ (левый)	БИГОВОЧНЫЙ УЗЕЛ (правый)	БИГОВОЧНЫЙ УЗЕЛ (левый)	ПЕРФОРАЦИОННЫЙ УЗЕЛ	ОТРЕЗНОЙ УЗЕЛ
<input checked="" type="checkbox"/>	<input checked="" type="checkbox"/>	<input checked="" type="checkbox"/>	<input checked="" type="checkbox"/>	<input type="checkbox"/>	<input type="checkbox"/>
1	2	1	2		

**МЕТОД РАССТАНОВКИ:**

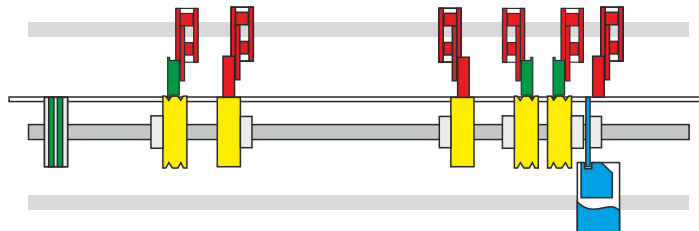

**СПЕЦИФИКАЦИЯ ПО ПОДГРУППЕ:**

КОЛИЧЕСТВО ОПЕРАТОРОВ	РЕКОМЕНДУЕМАЯ СКОРОСТЬ ТРАКТА %	КОЛИЧЕСТВО ЗАХОДОВ	ТРЕБУЕТСЯ ВЕРСИЯ МАШИНЫ «L»	ТРЕБУЮТСЯ ДОП. УЗЛЫ	ТРЕБУЕТСЯ УЗЕЛ НАДСЕЧКИ
2	50	2 <small>сначала 2 биг по хор.стр. затем 3 биг и клева.</small>	<input type="checkbox"/>	<input checked="" type="checkbox"/>	<input type="checkbox"/>
РЕКОМЕНДУЕМЫЙ ТИП КЛЕЯ	ПОДГОТОВИТЕЛЬНАЯ ОПЕРАЦИЯ С ЗАГОТОВКОЙ	ТРЕБУЕТСЯ НАПРАВЛЯЮЩИЕ EXTENDED	ПРОИЗВОДИТЕЛЬНОСТЬ В ЧАС	ПРИЕМЛЕМЫЙ ТИРАЖ	
G3 G9	<input checked="" type="checkbox"/> фальц пополам по дл.стр.	<input type="checkbox"/>	от 150	от 50	до 3000

### РАЗДЕЛ «КОМБИНАЦИОННЫЕ»

ОПЕРАЦИЯ: БИГОВКА+СКЛЕЙКА

ВИД: ЖЕСТКИЕ ВКЛАДЫШИ ИЛИ САМОСТОЯТЕЛЬНАЯ УПАКОВКА  
ДЛЯ ХРУПКИХ ПРЕДМЕТОВ

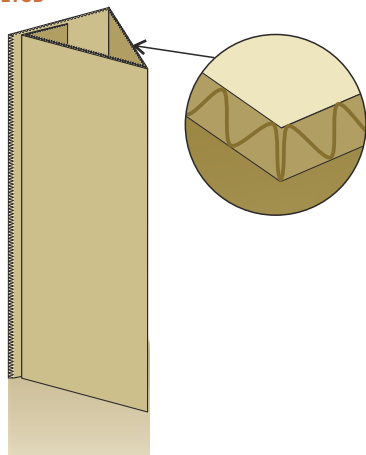

РАСКРОЙ ВИДА И ФУНКЦИОНАЛЬНАЯ СХЕМА:

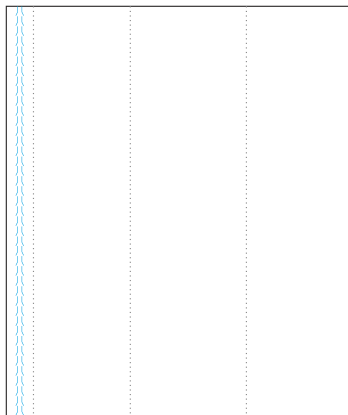

### КОМПЛЕКТАЦИЯ ПО ПОДГРУППЕ:

ПРОКАТНЫЙ РОЛИК	ФУНКЦИОНАЛЬНЫЙ РОЛИК	КЛЕЕВОЙ РОЛИК (3мм)	КЛЕЕВОЙ РОЛИК (5мм)	КЛЕЕВАЯ ВАННА ЦЕНТРАЛЬНЫЙ РАКЕЛЬ	КЛЕЕВАЯ ВАННА БОКОВОЙ РАКЕЛЬ
<input checked="" type="checkbox"/>	<input checked="" type="checkbox"/>	<input type="checkbox"/>	<input type="checkbox"/>	<input type="checkbox"/>	<input checked="" type="checkbox"/>
2	3				1
ПРИЖИМНОЙ УЗЕЛ (правый)	ПРИЖИМНОЙ УЗЕЛ (левый)	БИГОВОЧНЫЙ УЗЕЛ (правый)	БИГОВОЧНЫЙ УЗЕЛ (левый)	ПЕРФОРАЦИОННЫЙ УЗЕЛ	ОТРЕЗНОЙ УЗЕЛ
<input checked="" type="checkbox"/>	<input type="checkbox"/>	<input type="checkbox"/>	<input type="checkbox"/>	<input checked="" type="checkbox"/>	<input type="checkbox"/>
2				3	

### МЕТОД РАССТАНОВКИ:

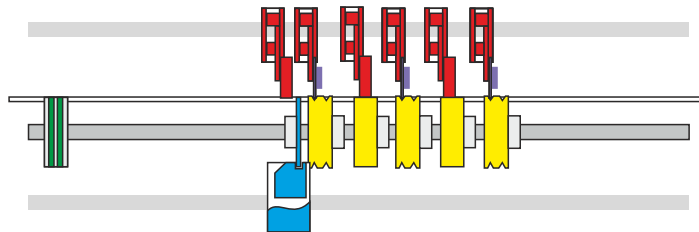

### СПЕЦИФИКАЦИЯ ПО ПОДГРУППЕ:

КОЛИЧЕСТВО ОПЕРАТОРОВ	РЕКОМЕНДУЕМАЯ СКОРОСТЬ ТРАКТА %	КОЛИЧЕСТВО ЗАХОДОВ	ТРЕБУЕТСЯ ВЕРСИЯ МАШИНЫ «L»	ТРЕБУЮТСЯ ДОП. УЗЛЫ	ТРЕБУЕТСЯ УЗЕЛ НАДСЕЧКИ
2	50	1	<input type="checkbox"/>	<input checked="" type="checkbox"/>	<input type="checkbox"/>
РЕКОМЕНДУЕМЫЙ ТИП КЛЕЯ	ПОДГОТОВИТЕЛЬНАЯ ОПЕРАЦИЯ С ЗАГОТОВКОЙ	ТРЕБУЕТСЯ НАПРАВЛЯЮЩИЕ EXTENDED	ПРОИЗВОДИТЕЛЬНОСТЬ В ЧАС	ПРИЕМЛЕМЫЙ ТИРАЖ	
<input type="checkbox"/>	<input type="checkbox"/>	<input type="checkbox"/>	ОТ 1000	ОТ 1 до 10000	

### РАЗДЕЛ «ТОЛЬКО КОМБИНАЦИОННЫЕ ФУНКЦИИ»

ОПЕРАЦИЯ: БИГОВКА+СКЛЕЙКА

ВИД: КОНВЕРТ

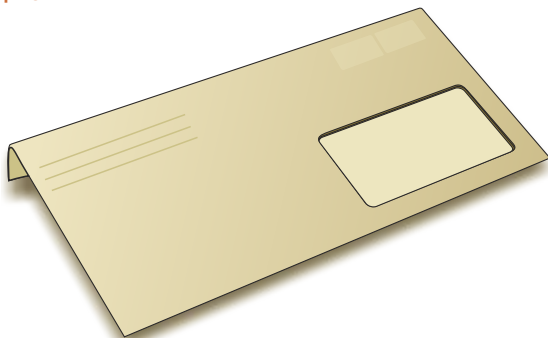

### РАСКРОЙ ВИДА И ФУНКЦИОНАЛЬНАЯ СХЕМА:

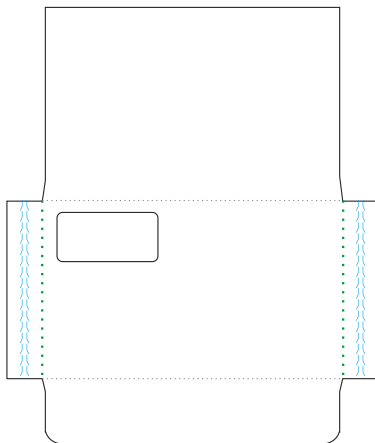

### КОМПЛЕКТАЦИЯ ПО ПОДГРУППЕ:

ПРОКАТНЫЙ РОЛИК	ФУНКЦИОНАЛЬНЫЙ РОЛИК	КЛЕЕВОЙ РОЛИК (3мм)	КЛЕЕВОЙ РОЛИК (5мм)	КЛЕЕВАЯ ВАННА ЦЕНТРАЛЬНЫЙ РАКЕЛЬ	КЛЕЕВАЯ ВАННА БОКОВОЙ РАКЕЛЬ
<input checked="" type="checkbox"/>	<input type="checkbox"/>	<input checked="" type="checkbox"/>	<input type="checkbox"/>	<input type="checkbox"/>	<input checked="" type="checkbox"/>
2		2			2
ПРИЖИМНОЙ УЗЕЛ (правый)	ПРИЖИМНОЙ УЗЕЛ (левый)	БИГОВОЧНЫЙ УЗЕЛ (правый)	БИГОВОЧНЫЙ УЗЕЛ (левый)	ПЕРФОРАЦИОННЫЙ УЗЕЛ	ОТРЕЗНОЙ УЗЕЛ
<input checked="" type="checkbox"/>	<input checked="" type="checkbox"/>	<input type="checkbox"/>	<input type="checkbox"/>	<input type="checkbox"/>	<input type="checkbox"/>
2	2				

### МЕТОД РАССТАНОВКИ:

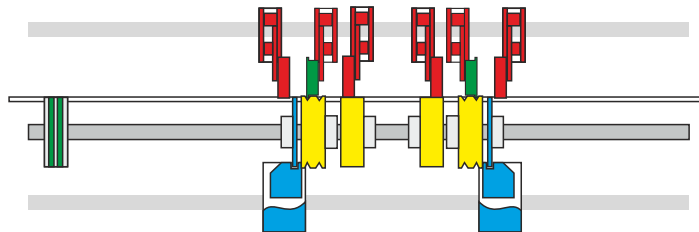

### СПЕЦИФИКАЦИЯ ПО ПОДГРУППЕ:

КОЛИЧЕСТВО ОПЕРАТОРОВ	РЕКОМЕНДУЕМАЯ СКОРОСТЬ ТРАКТА %	КОЛИЧЕСТВО ЗАХОДОВ	ТРЕБУЕТСЯ ВЕРСИЯ МАШИНЫ «L»	ТРЕБУЮТСЯ ДОП. УЗЛЫ	ТРЕБУЕТСЯ УЗЕЛ НАДСЕЧКИ
2	40	2	<input type="checkbox"/>	<input type="checkbox"/>	<input type="checkbox"/>
		<small>сначала 2 биг по д-стр. затем 2 биг и клеев.</small>			
РЕКОМЕНДУЕМЫЙ ТИП КЛЕЯ	ПОДГОТОВИТЕЛЬНАЯ ОПЕРАЦИЯ С ЗАГОТОВКОЙ	ТРЕБУЕТСЯ НАПРАВЛЯЮЩИЕ EXTENDED	ПРОИЗВОДИТЕЛЬНОСТЬ В ЧАС	ПРИЕМЛЕМЫЙ ТИРАЖ	
G9	<input type="checkbox"/>	<input checked="" type="checkbox"/>	от 500	от 50	до 5000